



### Características gerais:

- Máquina de lavar louça de instalação livre
- Painel de comandos eletrónico c/ display digital LED branco
- Capacidade para louça de 14 pessoas
- 7 programas de lavagem: pré-lavagem, 1 hora, Eco, Auto, Intensivo, Whisper, Autoclean, Glass
- Funções: meia carga, Express, Extra Dry
- 5 temperaturas de lavagem (45°/55°/60°/65°/70C)
- Programa Whisper extra silencioso
- Cesto superior e inferior: FlexiSet 2
- Programação digital diferida (1-24 horas)
- Classificação energética: E

- (1) Consumo energético em kWh/100 ciclos de funcionamento (no programa Eco)  
 (2) Duração do programa "Eco"  
 (3) Consumo de água em litros / ciclo de funcionamento (no programa Eco)  
 (4) Potência sonora expressa em dB(A) re 1 PW e classe de emissão de ruído

### Cor

- Branco

### Código

114270015

### EAN

8434778013801

### Desenho técnico

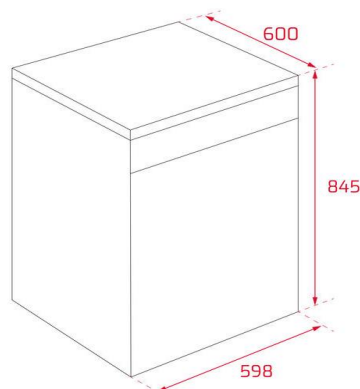

### Dados técnicos

- Potência máxima total 2.100 W
- Consumo energia (1) 95 kWh
- Ciclo duração (2) 3h40m
- Consumo em modo off e stand by 0,49/1 kWh
- Consumo água (3) 11 litros
- Classificação energética E
- Nível de ruído máximo (4) 47 dBA