

# Qilive



## Hand mixer Q.5521

- FR Batteur
- ES Batidora
- PT Batedeira
- PL Ubijaczka
- HU Habverő
- RO Mixer
- RU Взбиватель
- UA Міксер

<b>EN</b>	<b>User manual</b>	P. 3
<b>FR</b>	<b>Manuel d'utilisation</b>	P. 8
<b>ES</b>	<b>Manual de instrucciones</b>	P. 14
<b>PT</b>	<b>Manual de utilização</b>	P. 20
<b>PL</b>	<b>Instrukcja obsługi</b>	S. 26
<b>HU</b>	<b>Használati utasítás</b>	32. O.
<b>RO</b>	<b>Manual de instrucțiuni</b>	P. 38
<b>RU</b>	<b>Руководство пользователя</b>	S. 44
<b>UA</b>	<b>Довідник користувача</b>	C. 50

EN

FR

ES

PT

PL

HU

RO

RU

UA

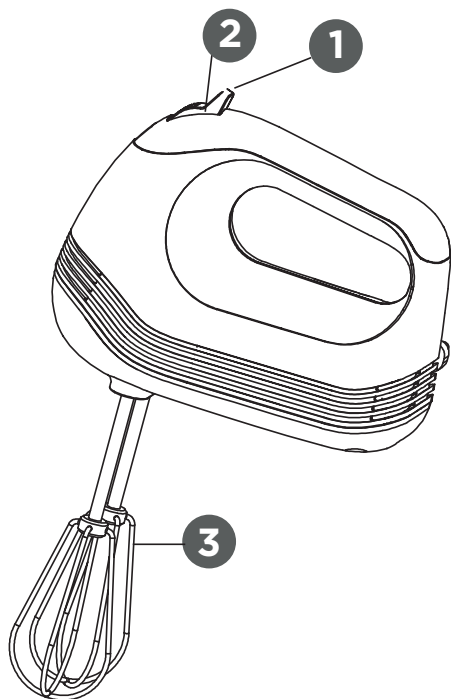



# CONTENTS:

<b>1. SAFETY NOTICES</b>	<b>P. 4</b>
<b>2. DESCRIPTION</b>	<b>P. 5</b>
<b>3. SETTING UP</b>	<b>P. 5</b>
<b>4. USING THE APPLIANCE</b>	<b>P. 6</b>
<b>5. CLEANING AND MAINTENANCE</b>	<b>P. 6</b>
<b>6. GUARANTEES</b>	<b>P. 7</b>

## 1. SAFETY NOTICES

Before using this electrical appliance, carefully read these instructions and keep the user manual for future reference:

1. Before connecting the appliance to a wall socket, ensure that the local electrical current matches the one specified on the appliance's nameplate.
2. Always disconnect the appliance from the supply if it is left unattended and before assembling, disassembling, or cleaning.
3. Do not submerge the motor unit, mains cable or plug in water or any other liquid.
4. Never use the appliance with wet hands or on a damp or wet surface.
5. Never handle the attachments while the appliance is plugged in.
6. Before changing the attachments or touching movable parts of the appliance, ensure that it is turned off and disconnected from the mains.
7. If the supply cord is damaged, it must be replaced by the manufacturer, its service agent or similarly qualified persons in order to avoid a hazard.
8. Appliance can be used by persons with reduced physical, sensory or mental capabilities or lack of experience and knowledge if they have been given supervision or instruction concerning use of the appliance in a safe way and if they understand the hazards involved. This appliance shall not be used by children. Keep the appliance and its cord out of reach of children. Children shall not play with appliance.
9. Do not use the appliance for any purpose other than that for which it was designed.

10.  Electrical and electronic equipment are collected through a separate form of waste collection. Do not dispose of  electrical and electronic equipment alongside household waste. Dispose of them at the appropriate sites. Collection systems and locations (sorting centres, waste disposal centres) are available from local authorities and distributors. By disposing of your product at the appropriate recycling sites, you can help protect the environment as well as your health.
11. Keep fingers, hair, clothes and cooking utensils at a distance from the attachments during operation.
12. Do not use your appliance for more than 3 consecutive minutes. Allow the appliance to rest for at least 20 minutes between 2 operating cycles.
13. This appliance is intended to be used in household and similar applications such as:
  - staff kitchen areas in shops, offices and other working environments;
  - farm houses;
  - by clients in hotels, motels and other residential type environments;
  - bed and breakfast type environments.
14. Use only the attachments supplied and recommended by your dealer. The use of any other accessories could be hazardous for the user and could damage the appliance.
15. Do not block the vents on the motor unit.
16. **WARNING:** Improper use of this appliance could result in injury.
17. Details of how to clean surfaces that are in contact with food are given in the “CLEANING AND MAINTENANCE” section
18. Switch off the appliance and disconnect from supply before changing accessories or approaching parts that move in use.

## 2. DESCRIPTION

1. Eject button
2. Speed selector knob

3. Whisks

## 3. SETTING UP

Before using your mixer for the first time, wash the whisks in warm, soapy water. Rinse them, then dry them. Check that the speed selector is in the zero position and the appliance is disconnected from the mains supply. Insert one whisk at a time, placing the tip of the shaft into one of the slots on the mixer. Turn the whisk slightly and push it until it snaps into place.

## 4. USING THE APPLIANCE

Before using the mixer, check that the speed selector is in the **0** position.

Dip the whisks into the product to be mixed.

Turn on the mixer and adjust the speed using the speed selector.

Start by mixing at low speed, then gradually increase to reach the desired speed.

During operation, you can press the speed selector to select the desired setting.

**Caution:** Never place any metal knives, spoons, forks or other utensils in the bowl during operation. Never press the eject button while the mixer is operating.

Guide the mixer gently on the edges and in the centre of the bowl, working in the same direction. Always start by mixing the contents of the bowl at low speed. Then gradually increase the speed as described in the recipe.

If you wish to add ingredients, set the speed selector to position **0** and put the mixer down. Ensure that the whisks are placed above the bowl to avoid splashes.

**IMPORTANT:** The maximum duration of continuous operation is 3 minutes, then turn the mixer off and let it rest for at least 20 minutes.

When the mixture is ready, set the speed selector to position **0**, gently lift up the whisks and turn off the appliance, and then use a spatula to remove any mixture that has stuck to the whisks.

Never place your fingers directly on the whisks.

Ensure that the appliance is turned off before removing the whisks fully from the bowl.

To remove the attachments, hold the whisks in one hand and press the eject button firmly with the other hand while pulling on the whisks.

## 5. CLEANING AND MAINTENANCE

Wash the whisks before and after each use.

Make sure to dry them thoroughly after washing. Unplug the cable from the power socket, then clean the mixer with a damp cloth and wipe it.

**DO NOT IMMERSE THE MIXER IN WATER.** Doing so may cause electric shock, injury, or product damage.

Avoid using abrasive cleaners that may damage the casing of your mixer. The mixer motor has been carefully lubricated at the factory and it does not require additional lubricant.

### Storage:

Wrap the electric cable of the mixer and tie it with a plastic wire.

Store the mixer in a clean, dry location, in a cupboard or on a shelf. Store the whisks in a drawer.

## 6. GUARANTEES

### Guarantees and limitations of liability

Products are guaranteed for a period of 36 months from the date of purchase, or from the date of delivery to the customer's home. Depending on the country, this guarantee consists of 24 to 36 months of validity for the legal compliance guarantee.

For countries that only implement a 24-month legal compliance guarantee, a 12-month commercial guarantee is applied at the end of the first guarantee, and supplements it.

### Guarantee application procedure

#### For the legal compliance guarantee

Please consult your retailer for information and/or to refer to their GTCs (General Terms and Conditions of Sale).

#### For the commercial guarantee

Please go to the reception desk at your place of purchase with your proof of purchase (e.g. sales receipt), the product and the accessories it came with, and its original packaging, for all countries other than France. It is important to have the date of purchase, the model and the serial number or IMEI number to hand (this information is usually indicated on the product, packaging, or on your proof of purchase). You'll need to bring back the product with the accessories needed for its correct functioning (power supply, adapter, etc.). If your claim is covered by the guarantee, the after-sales service may, within the limits of local law, either:

- Repair or replace faulty parts.
- Exchange the returned product with a product that has, at the least, the same features and that offers equivalent performances.
- Refund the product at the price stated on the proof of purchase.

Repaired or replaced products may include new and/or reconditioned hardware and components.

#### Commercial guarantee exclusions:

- Damages or problems caused by improper use, accident, tampering/modification or an unsuitable current or voltage connection.
- Use or storage conditions which are detrimental to the good conservation of the appliance (oxidation, corrosion), use of energy, use or installation non-compliant with the manufacturer's instructions, or negligence or use of peripherals, software or consumables which are unsuitable.
- Professional or collective, industrial or commercial use of the product.
- Products that have been modified, or which have damaged, altered, erased or oxidised guarantee seals or serial numbers.
- Replaceable batteries and accessories are guaranteed for 6 months.
- Battery failure, caused by overcharging or by failure to follow the safety instructions set out in the manual.
- Cosmetic damage, including scratches, bumps or vandalism.
- Damage caused by any servicing operations carried out by non-authorized persons.
- Faults caused by normal wear and tear or the normal ageing of the product: seals, filters, accessories, vacuum cleaner brush and hose, lamps, overhead projector lamps, washing machine paddles, etc.
- Software updates as a consequence of changes to network settings.
- Damage caused by elements external to the appliance (foreign bodies, insects, etc.).
- The contents of the devices - freezer, washing machine, etc. (food, clothing, etc.)
- Product failure caused by the use of third-party software to modify, change, adapt or alter the product as is.
- Product failure resulting from its use without the accessories supplied with the product or approved by the Manufacturer.

- Parts for normal wear and tear or damage from use: tyre, inner tube, brake, etc.

The customer is responsible for regularly backing up the data contained on their hard disk or in the internal memory of their device, and this before any claim is submitted.

Auchan cannot be held liable for the loss or destruction of stored data, nor may it be held liable for damage caused to software resulting from, in particular, a restoration or a breakdown.

Similarly, Auchan is not required to check that SIM/SD cards have been removed from returned products.

Under no circumstances shall the provisions set out above reduce or eliminate: the legal guarantee referred to above, and the manufacturer's commercial guarantee, if applicable (see guarantee form).



# SOMMAIRE :

<b>1. CONSIGNES DE SECURITE</b>	<b>P. 8</b>
<b>2. DESCRIPTION</b>	<b>P. 11</b>
<b>INSTALLATION</b>	<b>P. 11</b>
<b>4. UTILISATION</b>	<b>P. 11</b>
<b>5. ENTRETIEN ET NETTOYAGE</b>	<b>P. 12</b>
<b>6. GARANTIES</b>	<b>P. 12</b>



## 1. CONSIGNES DE SECURITE

Avant d'utiliser cet appareil électrique, lisez attentivement les instructions ci-dessous et conservez le mode d'emploi pour un usage ultérieur :

1. Avant de brancher l'appareil à une prise électrique murale, vérifiez que le courant électrique local correspond à celui spécifié sur la plaque signalétique de l'appareil.
2. Toujours déconnecter l'appareil de l'alimentation si on le laisse sans surveillance et avant montage, démontage ou nettoyage.
3. Ne mettez pas le bloc moteur, le câble d'alimentation ou la fiche dans l'eau ou tout autre liquide.
4. N'utilisez jamais l'appareil avec les mains mouillées ou sur une surface humide ou mouillée.
5. Ne manipulez jamais les accessoires lorsque votre appareil est branché.
6. Mettez l'appareil à l'arrêt et déconnectez-le de l'alimentation avant de changer les accessoires ou d'approcher les parties qui sont mobiles lors du fonctionnement.
7. Si le câble d'alimentation est endommagé, il doit être remplacé par le fabricant, son agent de réparation ou des personnes de qualification similaire afin d'éviter tout danger.
8. Cet appareil ne doit pas être utilisé par les enfants. Conserver l'appareil et son câble hors de portée des enfants. Cet appareil peut être utilisé par des personnes dont les capacités physiques, sensorielles ou mentales sont réduites ou dont l'expérience ou les connaissances ne sont pas suffisantes, à condition qu'ils bénéficient d'une surveillance ou qu'ils aient reçu des instructions quant à l'utilisation de l'appareil en toute sécurité et dans la mesure où ils en comprennent bien les

dangers potentiels. Les enfants ne doivent pas utiliser l'appareil comme un jouet.

FR

9. Ne pas utiliser l'appareil pour tout autre usage que celui pour lequel il a été conçu.
10.  Les équipements électriques et électroniques font l'objet d'une collecte séparée. Ne pas se débarrasser des  déchets d'équipements électriques et électroniques avec les déchets municipaux non triés, mais procéder à leur collecte séparée. Des systèmes et des lieux de collecte (centres de tri, déchetterie) sont mis à votre disposition par les collectivités locales et les distributeurs. En confiant votre produit en fin de vie à la filière de recyclage adéquate, vous contribuez à protéger l'environnement ainsi que votre santé.
11. Eloigner les doigts, cheveux, vêtements et ustensiles de cuisine des accessoires pendant le fonctionnement.
12. N'utilisez pas votre appareil plus de 3 minutes en continu. Laissez reposer l'appareil au moins 20 minutes entre 2 cycles de fonctionnement.
13. Cet appareil est destiné à un usage domestique et à une utilisation dans des environnements similaires tels que :
  - les espaces de cuisine pour le personnel dans les magasins, les bureaux ou autres environnements de travail ;
  - les fermes ;
  - par les clients dans les hôtels, motels et autres environnements résidentiels ;
  - les environnements type chambre d'hôte.
14. N'utilisez que les accessoires fournis et recommandés par votre revendeur. L'utilisation d'accessoires non recommandés pourrait présenter un danger pour l'utilisateur et risquerait d'endommager l'appareil.
15. N'obstruez pas les ouvertures situées sur le bloc moteur.
16. ATTENTION : il y a des risques de blessures en cas de mauvaise utilisation.
17. Les détails pour nettoyer les surfaces en contact avec les aliments figurent dans le paragraphe «ENTRETIEN ET NETTOYAGE»
18. Éteignez l'appareil et débranchez-le de la prise d'alimentation avant de changer d'accessoire ou d'approcher des pièces qui sont en mouvement lors du fonctionnement.

## 2. DESCRIPTION

1. Bouton éjecteur  
2. Molette sélecteur de vitesse

3. Fouets

FR

## 3. INSTALLATION

Avant d'utiliser la première fois votre batteur, lavez les fouets dans de l'eau chaude et savonneuse. Rincez-les et faites-les sécher. Assurez-vous que le sélecteur de vitesse soit en position zéro et que l'appareil soit débranché de l'alimentation électrique. Insérez un fouet à la fois en plaçant la tige d'extrémité du fouet dans un des logements au fond du batteur. Tournez le fouet légèrement et poussez-le jusqu'à ce qu'il s'enclenche en position.

## 4. UTILISATION

Avant de brancher le batteur, vérifiez que le sélecteur de vitesse est en position 0.

Insérer les fouets du batteur dans le contenu à mixer.

Mettez le batteur en marche et réglez la vitesse en utilisant le sélecteur de vitesse.

Commencez par mélanger à faible vitesse puis augmentez progressivement la vitesse jusqu'à la vitesse souhaitée.

Pendant le fonctionnement, vous pouvez appuyer sur le sélecteur de vitesse pour choisir le réglage désiré.

**Avertissement :** N'introduisez pas de couteau, de cuillère en métal, de fourchette ou autre ustensile dans le bol pendant le fonctionnement. N'appuyez jamais sur le bouton d'éjection lorsque le batteur fonctionne.

Guidez doucement le batteur sur les bords et au centre du bol, en gardant la même direction. Commencez toujours par mélanger le contenu du bol à basse vitesse. Augmentez ensuite graduellement la vitesse selon ce qui est indiqué dans la recette.

Si vous désirez ajouter des ingrédients, mettez la molette sélecteur de vitesse en position 0 et posez le mixeur. Assurez-vous de placer les fouets au-dessus du bol pour éviter les éclaboussures.

**IMPORTANT :** La durée maximale d'un fonctionnement continu est de 3 minutes, éteignez ensuite le batteur pour le laisser reposer au moins 20 minutes.

Lorsque le mélange est prêt, mettez le sélecteur de vitesse en position 0, levez doucement les fouets et enlevez le mélange resté collé aux fouets si nécessaire avec une spatule, après avoir débranché l'appareil. Ne mettez pas vos doigts directement sur les fouets.

Assurez-vous d'avoir éteint l'appareil avant d'enlever complètement les fouets du bol.

Pour démonter les accessoires, tenez les fouets avec une main et appuyez fermement sur le bouton d'éjection de l'autre main, tout en tirant sur les fouets.

## 5. ENTRETIEN ET NETTOYAGE

Lavez les fouets avant et après chaque utilisation.

Assurez-vous de les faire sécher complètement après le lavage. Après avoir débranché le câble de la prise électrique, nettoyez le batteur avec un chiffon humide et essuyez-le.

**N'IMMERGEZ PAS LE BATTEUR DANS L'EAU.** Cela pourrait causer un choc électrique, des blessures ou endommager le produit.

Évitez d'utiliser des nettoyeurs abrasifs qui abîmeraient le revêtement de votre batteur. Le moteur

du batteur a été soigneusement lubrifié en usine et ne nécessite pas de lubrifiant supplémentaire.

### **Rangement :**

Enroulez le câble électrique du batteur et attachez-le avec un fil plastique.

Rangez le batteur dans un lieu propre et sec dans un placard ou sur une étagère. Rangez les fouets dans un tiroir.

FR

## **6. GARANTIES**

### **Garanties et limites de responsabilité**

Les produits sont garantis pendant une durée de 36 mois à compter de la date d'achat ou de la date de livraison au domicile du client. Selon les pays, cette garantie se compose de 24 à 36 mois de garantie légale de conformité.

Pour les pays qui ne bénéficieraient que de 24 mois de garantie légale de conformité, une garantie commerciale de 12 mois entre en vigueur à l'expiration de la première, et en complément de celle-ci.

### **Modalités de Mise en oeuvre des garanties**

#### **Pour la garantie légale de conformité**

Nous vous invitons à vous informer auprès de votre distributeur et/ou à vous référer à ses CGVs (Conditions Générales de Vente).

#### **Pour la garantie commerciale**

Nous vous invitons à rapporter votre produit à l'accueil de votre lieu de vente muni de votre preuve d'achat (tel que le ticket de caisse), du produit et de ses accessoires fournis, avec son emballage d'origine, pour tous pays autre que la France. Pour une prise en charge en France, nous vous invitons à effectuer votre demande sur notre site : <https://auth.sav-login.auchan.fr>. Il est important d'avoir comme information la date d'achat, le modèle et le numéro de série ou d'IMEI (ces informations apparaissent généralement sur le produit, l'emballage ou votre preuve d'achat). Vous devez rapporter le produit avec les accessoires nécessaires à son bon fonctionnement (alimentation, adaptateur, etc.). Dans le cas où votre réclamation est couverte par la garantie, le service après-vente pourra, dans les limites de la législation locale, soit :

- Réparer ou remplacer les pièces défectueuses.
- Échanger le produit retourné avec un produit qui a au moins les mêmes fonctionnalités et qui est équivalent en termes de performance.
- Rembourser le produit au prix d'achat mentionné sur la preuve d'achat.

Les produits réparés ou remplacés peuvent inclure des composants et des équipements nouveaux et/ou reconditionnés.

#### **Exclusion de la garantie commerciale:**

- Les dommages ou problèmes causés par une utilisation incorrecte, un accident, une altération ou un branchement électrique d'intensité ou de tension inappropriée.
- L'utilisation ou le stockage nuisible à la bonne conservation de l'appareil (oxydation, corrosion), d'utilisation d'énergie, d'emploi ou d'installation non conforme aux prescriptions du constructeur ou de négligences ou de l'utilisation de périphériques, logiciels ou consommables inadaptés.
- L'utilisation professionnelle ou collective, industrielle ou commerciale du produit.
- Les produits modifiés, ceux dont le scellé de garantie ou le numéro de série ont été endommagés, altérés, supprimés ou oxydés.
- Les batteries remplaçables et accessoires sont garantis pour une période de 6 mois.
- La défaillance de la batterie, survenue par un chargement trop long ou par le non-respect des consignes de sécurité expliquées dans la notice
- Les dommages esthétiques, incluant les rayures, bosses ou vandalisme

- Les dommages causés par toute intervention effectuée par une personne non-agrèée.
- Les défauts causés par une usure normale ou dus au vieillissement normal du produit : joints, filtres, accessoires, brosse et flexible d'aspirateur, lampes, lampes de rétroprojecteur, aubes de lave-linge, etc.
- Les mises à jour de logiciel, dues à un changement de paramètres réseau
- Les dommages provenant d'éléments extérieurs à l'appareil (corps étrangers, insectes, etc.)
- Le contenu des appareils - congélateur, lave-linge...- (denrées, vêtements,...)
- Les défaillances du produit dues à l'utilisation de logiciels tiers pour modifier, changer adapter ou modifier l'existant.
- Les défaillances du produit dues à l'utilisation sans les accessoires fournis avec le produit ou homologués par le Fabricant.
- Les pièces pour l'usure normale ou dommage d'utilisation : pneu, chambre à air, frein,...

Le client doit faire son affaire personnelle de la sauvegarde régulière des données contenues sur son disque dur ou dans la mémoire interne de son appareil, et ce avant tout dépôt.

Auchan ne peut être tenu pour responsable de la perte ou de la destruction de données stockées ni des dommages aux logiciels consécutifs notamment à une restauration ou une panne.

De même, Auchan n'est pas tenu de vérifier que les cartes SIM / SD soient bien retirées des produits retournés.

Les dispositions ci-dessus ne peuvent en aucun cas réduire ou supprimer : la garantie légale visée ci-dessus, et la garantie commerciale du constructeur, si elle existe (cf. bon de garantie).

# ÍNDICE:

<b>1. INSTRUCCIONES DE SEGURIDAD</b>	<b>P. 14</b>
<b>2. DESCRIPCIÓN</b>	<b>P. 17</b>
<b>3. INSTALACIÓN</b>	<b>P. 17</b>
<b>4. UTILIZACIÓN</b>	<b>P. 17</b>
<b>5. MANTENIMIENTO Y LIMPIEZA</b>	<b>P. 18</b>
<b>6. GARANTÍAS</b>	<b>P. 19</b>

ES

## 1. INSTRUCCIONES DE SEGURIDAD

Antes de utilizar este aparato eléctrico, lea atentamente estas instrucciones y conserve este manual para futuras consultas.

1. Antes de enchufar el aparato a la red eléctrica, compruebe que la corriente se corresponda a la que figura en la placa de características del aparato.
2. Desenchufe siempre el aparato cuando no esté bajo supervisión, así como antes del montaje y desmontaje, y antes de su limpieza.
3. No sumerja la unidad del motor, el cable de alimentación o la clavija en el agua ni en ningún otro líquido.
4. Nunca use el aparato con las manos mojadas o sobre una superficie húmeda o mojada.
5. Nunca manipule los accesorios mientras el aparato esté enchufado.
6. Detenga y desconecte el aparato de la alimentación antes de cambiar los accesorios o acercarse a las partes móviles durante el funcionamiento.
7. Si el cable de alimentación se daña, deberá ser reemplazado por el fabricante, su agente de servicio o personal similarmente cualificado para evitar peligros.
8. Este electrodoméstico no está diseñado para ser utilizado por personas (incluidos niños) con discapacidades físicas, sensoriales o mentales, o con falta de experiencia y conocimiento, a menos que una persona responsable de su seguridad les haya dado supervisión o instrucciones sobre el uso del electrodoméstico. Los niños no deben utilizar este aparato. Mantener el aparato y el cable de alimentación fuera del alcance de los niños. Es conveniente vigilar a los niños

- para asegurarse de que no jueguen con el aparato.
9. No emplear el aparato para un uso distinto de aquel para el que está destinado.
  10.  Los equipos eléctricos y electrónicos son objeto de una recogida selectiva, por ello, no se pueden tirar junto con la basura común no clasificada, sino que deben destinarse a una recogida diferente. Existen sistemas y sitios de recogida (puntos limpios, centros para residuos sólidos urbanos) disponibles para las administraciones locales y los distribuidores. Al confiar su producto al final de su vida útil a la red de reciclaje adecuada, contribuye a proteger el medio ambiente, así como su salud.
  11. Durante el funcionamiento del aparato, aleje los dedos, pelo, ropa y utensilios de cocina de los accesorios.
  12. No utilice el aparato durante más de 3 minutos consecutivo. Deje descansar el aparato al menos 20 minutos entre 2 ciclos de funcionamiento.
  13. Este aparato ha sido diseñado para uso doméstico y otros entornos similares tales como:
    - Cocinas habilitadas para el personal de tiendas, oficinas u otros entornos laborales;
    - Granjas;
    - Para uso de clientes en hoteles, hostales y otros entornos residenciales;
    - Casas de huéspedes y otros establecimientos similares.
  14. Solo use los accesorios incluidos y recomendados por el revendedor. El uso de accesorios no recomendados puede representar un peligro para el usuario y dañar el aparato.
  15. Mantenga despejadas las aberturas del compartimento del motor.
  16. ADVERTENCIA: el uso indebido del aparato podría representar un peligro y provocar lesiones.
  17. La información sobre la limpieza de las superficies en contacto con los alimentos figuran en el apartado «MANTENIMIENTO Y LIMPIEZA»
  18. Apague el aparato y desenchúfelo de la toma de corriente antes de cambiar accesorios o de acercarse a las piezas que se mueven cuando está en funcionamiento.

## 2. DESCRIPCIÓN

- |                                |                       |
|--------------------------------|-----------------------|
| 1. Botón expulsión             | 3. Varillas batidoras |
| 2. Rueda selector de velocidad |                       |

## 3. INSTALACIÓN

Antes de usar la batidora por primera vez, lave las varillas batidoras con agua caliente y jabonosa. Aclárelos y séquelos. Asegúrese de que el selector de velocidad esté en la posición cero y que el aparato esté desenchufado de la alimentación eléctrica. Coloque una varilla batidora a la vez, poniendo la varilla del extremo en uno de los compartimentos de la parte inferior de la batidora. Gire ligeramente la varilla batidora y empújela/lo hasta que se enganche en su lugar.

## 4. UTILIZACIÓN

Antes de enchufar la batidora, compruebe que el selector de velocidad se encuentre en la posición **0**.

Coloque las varillas batidoras o ganchos amasadores en el alimento que desea mezclar.

Ponga la batidora en funcionamiento y ajuste la velocidad con el selector.

Empiece mezclando a baja velocidad, después, aumente progresivamente hasta alcanzar la velocidad deseada.

Durante el funcionamiento, puede pulsar el selector de velocidad para escoger el ajuste que desee.

**Advertencia:** durante el funcionamiento del aparato, no introduzca en el bol cuchillos, cucharas de metal, tenedores ni ningún otro utensilio. Nunca pulse el botón de expulsión mientras la batidora esté en funcionamiento.

Guíe suavemente la batidora hacia los bordes y el centro del bol manteniendo la misma dirección. Siempre empiece mezclando el contenido del bol a baja velocidad. Después, aumente progresivamente la velocidad, según lo que indique la receta.

Si desea añadir ingredientes, ponga la rueda del selector de velocidad en la posición **0** (apagado) y apoye la batidora en la encimera. Asegúrese de colocar las varillas batidoras o los ganchos amasadores encima del bol para evitar salpicar.

**IMPORTANTE:** la duración máxima de funcionamiento continuo es de 3 minutos. Después, apague la batidora para dejarla descansar al menos 20 minutos.

Cuando la mezcla esté lista, ponga el selector de velocidad en la posición **0**, levante cuidadosamente las varillas batidoras o ganchos amasadores y, si es necesario, después de haber desenchufado el aparato, quite la mezcla que queda en las varillas o los ganchos con una espátula. No ponga los dedos directamente en las varillas batidoras o los ganchos amasadores. Asegúrese de haber apagado el aparato antes de sacar completamente del bol las varillas batidoras o los ganchos amasadores.

Para desmontar los accesorios, sostenga las varillas batidoras o los ganchos amasadores con una mano y, al mismo tiempo que tira de estas/estos, con la otra mano, pulse firmemente el botón de expulsión.

## 5. LIMPIEZA Y MANTENIMIENTO

Lave las varillas batidoras antes y después de cada uso.

Asegúrese de secarlos completamente después de lavarlos/los. Después de haber desenchufado



el aparato, límpielo con un trapo húmedo y séquelo.

**NO SUMERJA LA BATIDORA EN EL AGUA.** Esto puede provocar una descarga eléctrica, lesiones o dañar el aparato.

Evite usar limpiadores abrasivos que dañen el revestimiento de la batidora. El motor de ésta ha sido lubricado minuciosamente, por lo tanto, no necesita lubricante adicional.

### **Almacenamiento:**

Enrolle el cable eléctrico de la batidora y sujételo con un alambre plastificado.

Guarde la batidora en un lugar limpio y seco, en una alacena o estantería. Guarde las varillas batidoras en un cajón.

ES

## **6. GARANTÍAS**

### **Garantías y límites de responsabilidad**

Los productos están garantizados durante 36 meses a partir de la fecha de compra o de entrega en el domicilio del cliente. Dependiendo del país, esta garantía consiste en 24 a 36 meses de garantía legal de conformidad.

Para los países que gozan de una garantía legal de conformidad de 24 meses, al expirar esta garantía entra en vigor una garantía comercial complementaria de 12 meses.

### **Modalidades de aplicación de las garantías**

#### **Para la garantía legal de conformidad**

Le invitamos a solicitar más información a su distribuidor y/o a consultar sus CGV (Condiciones Generales de Venta).

#### **Para la garantía comercial**

Para todos los países excepto Francia, le invitamos a devolver el producto a la recepción del lugar de venta con el resguardo de la compra (como el recibo), el producto y los accesorios suministrados con su embalaje original. Es importante indicar la fecha de compra, el modelo y el número de serie o IMEI (por lo general, esta información aparece en el producto, el embalaje o el resguardo de la compra). Debe devolver el producto con los accesorios necesarios para su correcto funcionamiento (alimentación, adaptador, etc.). En el caso de que la garantía cubra su reclamación, el servicio posventa podrá, dentro de los límites de la legislación local, sea:

- Reparar o reemplazar las piezas defectuosas.
- Cambiar el producto devuelto por uno que tenga, al menos, las mismas funciones y que sea equivalente en cuanto a sus prestaciones.
- Reembolsar el producto al precio de compra mencionado en el resguardo de la compra.

Los productos reparados o sustituidos pueden incluir componentes y equipos nuevos y/o reacondicionados.

#### **Exclusiones de la garantía comercial:**

- Los daños o problemas causados por una utilización incorrecta, un accidente, una alteración o conexión eléctrica de intensidad o tensión inadecuada.
- El uso o almacenamiento perjudicial para la buena conservación del aparato (oxidación, corrosión), uso de energía, empleo o instalación no conforme a las instrucciones del fabricante o negligencia o uso de periféricos, softwares o consumibles inadecuados.
- Uso profesional o colectivo, industrial o comercial del producto.
- Los productos modificados, aquellos cuyo precinto de garantía o número de serie hayan sido dañados, alterados, eliminados o estén oxidados.
- Las baterías reemplazables y los accesorios están garantizados por un período de 6 meses.
- El fallo de la batería debido a una carga demasiado prolongada o por no respetar las instrucciones de seguridad explicadas en el manual.
- Los daños estéticos, como los arañazos, abolladuras o deterioros de cualquier otro tipo

- Los daños causados por cualquier intervención que efectúe una persona no autorizada.
- Los fallos provocados por un desgaste normal o que se deban al envejecimiento normal del producto: Juntas, filtros, accesorios, cepillo y manguera de aspiradora, lámparas, bombillas de retroproyector, agitadores de lavadora, etc.
- Las actualizaciones del software que se deban a un cambio de parámetros de red.
- Los daños causados por elementos externos al aparato (cuerpos extraños, insectos, etc.).
- El contenido de los aparatos - congelador, lavadora, etc.- (comida, ropa, etc.)
- Los fallos del producto que se deban al uso de softwares de terceros para cambiar, adaptar o modificar el existente.
- Los fallos del producto que se deban a su uso sin los accesorios incluidos con el producto o autorizados por el fabricante.
- Las piezas debido al desgaste normal o daños por el uso: neumático, cámara de aire, freno, etc.

El cliente es responsable de hacer regularmente una copia de seguridad de los datos contenidos en su disco duro o en la memoria interna de su dispositivo antes de cualquier depósito. Alcampo no puede considerarse responsable de la pérdida o destrucción de los datos almacenados ni de los daños en el software que resulten, en particular, de un restablecimiento o una avería. Asimismo, Alcampo no está obligado a comprobar que las tarjetas SIM o SD hayan sido retiradas de los productos devueltos.

Las disposiciones anteriores no pueden reducir ni eliminar en modo alguno: la garantía legal mencionada anteriormente ni la garantía comercial del fabricante, si existiera (consultar el formulario de garantía).

# ÍNDICE:

<b>1. INSTRUÇÕES DE SEGURANÇA</b>	<b>P. 20</b>
<b>2. DESCRIÇÃO</b>	<b>P. 23</b>
<b>3. INSTALAÇÃO</b>	<b>P. 23</b>
<b>4. UTILIZAÇÃO</b>	<b>P. 23</b>
<b>5. MANUTENÇÃO E LIMPEZA</b>	<b>P. 24</b>
<b>6. GARANTIAS</b>	<b>P. 24</b>

## 1. INSTRUÇÕES DE SEGURANÇA

Antes de utilizar este aparelho elétrico, leia atentamente as instruções abaixo e guarde o manual de instruções para uma utilização posterior:

1. Antes de ligar o aparelho a uma tomada elétrica de parede, verifique se a corrente elétrica local corresponde à especificada na placa do aparelho.
2. Desligue sempre o aparelho da fonte de alimentação se for deixado sem vigilância e antes da montagem, desmontagem ou limpeza.
3. Não coloque a unidade do motor, o cabo de alimentação ou a ficha dentro de água ou de qualquer outro líquido.
4. Nunca utilize o aparelho com as mãos molhadas nem sobre uma superfície húmida ou molhada.
5. Nunca manuseie os acessórios com o aparelho ligado.
6. Pare o aparelho e desligue-o da corrente antes de mudar os acessórios ou de se aproximar das partes que se movem durante o funcionamento.
7. Se o fio da alimentação ficar danificado, tem de ser substituído pelo fabricante, pelo seu agente de reparação ou por uma pessoa igualmente qualificada, de modo a evitar perigos.
8. Este aparelho não foi criado para ser usado por pessoas (incluindo crianças) com capacidades físicas, sensoriais ou mentais reduzidas ou falta de experiência e conhecimentos, a não ser que sejam supervisionadas ou ensinadas a usar o aparelho por uma pessoa responsável pela sua segurança. Este aparelho não deve ser utilizado por crianças. Mantenha o aparelho e o cabo de alimentação fora do alcance das crianças. Recomenda-se que vigie as crianças para garantir

que estas não brincam com o aparelho.

9. Não utilize o aparelho para um uso diferente daquele para o qual foi concebido.
10.  Os equipamentos elétricos e eletrónicos estão sujeitos a uma recolha seletiva. Não elimine os resíduos de equipamentos elétricos e eletrónicos juntamente com os resíduos urbanos não separados mas proceda à sua recolha seletiva. Os municípios e os distribuidores colocam à disposição dos consumidores sistemas e locais de recolha (centros de triagem, contentores). Ao entregar o seu produto em fim de vida na secção de reciclagem adequada estará a contribuir para a proteção do ambiente e da sua saúde.
11. Mantenha os dedos, cabelos, vestuário e utensílios de cozinha afastados dos acessórios durante o funcionamento.
12. Não utilize o aparelho durante mais de 3 minutos em contínuo. Deixe o aparelho descansar pelo menos 20 minutos entre 2 ciclos de funcionamento.
13. Este aparelho destina-se a um uso doméstico e a uma utilização em ambientes semelhantes, como os seguintes:
  - Espaços destinados a cozinhas para o pessoal nas lojas, nos escritórios ou outros;
  - Quintas;
  - Clientes nos hotéis, motéis e outros ambientes residenciais;
  - Ambientes do tipo quarto de hóspedes.
14. Utilize apenas os acessórios fornecidos e recomendados pelo revendedor. A utilização de acessórios não recomendados pode representar um perigo para o utilizador e pode danificar o aparelho.
15. Não obstrua as aberturas localizadas na unidade do motor.
16. **ATENÇÃO:** um uso indevido do aparelho pode implicar um perigo e provocar ferimentos.
17. As informações sobre limpeza das superfícies em contacto com os alimentos podem ser consultadas no parágrafo «LIMPEZA E MANUTENÇÃO».
18. Desligue o aparelho e retire a ficha da tomada antes de mudar de acessórios ou de se aproximar de peças que se movam durante a utilização.

## 2. DESCRIÇÃO

- |                                  |              |
|----------------------------------|--------------|
| 1. Botão de ejeção               | 3. Batedores |
| 2. Seletor de velocidade e botão |              |

## 3. INSTALAÇÃO

Antes de utilizar a batedeira pela primeira vez, lave os batedores com água quente e detergente. Enxágue-os e deixe secar. Verifique se o seletor de velocidade está na posição zero e se o aparelho está ligado à corrente elétrica. Insira os batedores , um de cada vez, colocando a haste de cada um deles nos respectivos compartimentos na parte de baixo da batedeira. Rode ligeiramente o batedor e empurre até que fique fixo na posição.

PT

## 4. UTILIZAÇÃO

Antes de ligar a batedeira verifique se o seletor de velocidade está na posição **0**. Insira os batedores da batedeira nos ingredientes a misturar. Ligue e regule a velocidade com o seletor de velocidade. Comece com uma velocidade baixa e vá aumentando até à velocidade desejada. Durante o funcionamento, pode carregar no seletor de velocidade para selecionar a definição desejada.

**Advertência:** Não introduza facas, colheres de metal, garfos ou outros utensílios na taça durante o funcionamento. Nunca carregue no botão de ejeção com a batedeira em funcionamento.

Guie suavemente a batedeira pelos bordos e centro da taça, mantendo a mesma direção. Comece sempre por misturar os ingredientes na taça a baixa velocidade. Aumente gradualmente a velocidade, de acordo com as indicações na receita.

Se pretender adicionar ingredientes, coloque o seletor de velocidade na posição **0** e pose a batedeira. Assegure-se que coloca os batedores sobre a taça para evitar salpicos.

**IMPORTANTE:** A duração máxima de funcionamento contínuo é de 3 minutos; decorrido este tempo deixe a batedeira repousar pelo menos 20 minutos.

Quando a mistura estiver pronta, coloque o seletor de velocidade em posição **0**, retire suavemente os batedores e limpe a mistura a eles agarrada utilizando, se necessário, uma espátula, depois de desligar o aparelho. Não coloque os dedos diretamente nos batedores . Assegure-se de que desligou o aparelho antes de retirar completamente os batedores da taça.

Para desmontar os acessórios segure nos batedores com uma mão e prima firmemente o botão de ejeção com a outra mão ao mesmo tempo que os puxa.

## 5. MANUTENÇÃO E LIMPEZA

Lave os batedores antes e depois de cada utilização. Assegure-se de que estes secam totalmente após a lavagem. Depois de desligar o cabo da tomada elétrica, limpe a batedeira com um pano húmido e seque-a.

**NÃO Mergulhe o aparelho em água.** Isto poderia causar choques elétricos, lesões ou danos no aparelho.

Evite utilizar detergentes abrasivos que possam danificar o revestimento da batedeira. O motor da batedeira foi lubrificado cuidadosamente na fábrica e não necessita de lubrificação suplementar.

## **Armazenamento:**

Enrole o cabo elétrico da batedeira e prenda-o com um fio plástico.

Guarde a batedeira num local limpo e seco num armário ou numa estante.

Guarde os batedores numa gaveta.

# **6. GARANTIAS**

## **Garantias e limites de responsabilidade**

Os produtos têm uma garantia de 36 meses a partir da data de compra ou da data de entrega no domicílio do cliente. Dependendo do país, esta garantia consiste em 24 a 36 meses de garantia legal de conformidade.

Para os países que não beneficiem de uma garantia legal de conformidade de 24 meses, entra em vigor uma garantia comercial de 12 meses após o termo da primeira garantia, e como complemento desta.

## **Modalidades de acionamento das garantias**

### **Para a garantia legal de conformidade**

Convidamo-lo(a) a informar-se junto do seu distribuidor e/ou a consultar as CGV (Condições Gerais de Venda).

### **Para a garantia comercial**

Convidamo-lo(a) a devolver o seu produto na receção do seu local de compra com o comprovativo de compra (tal como o recibo), o produto e os acessórios fornecidos, com a embalagem original, para todos os países, com exceção da França. É importante ter a informação da data de compra, o modelo e o número de série ou IMEI (estas informações aparecem habitualmente no produto, na embalagem ou no comprovativo de compra). Deve devolver o produto com os acessórios necessários ao seu correto funcionamento (alimentação, adaptador, etc.). No caso de a sua reclamação estar abrangida pela garantia, o serviço pós-venda poderá, dentro dos limites da legislação local:

- Reparar ou substituir as peças defeituosas
- Trocar o produto devolvido por um produto que tenha, no mínimo, as mesmas funcionalidades e que seja equivalente em termos de desempenho.
- Reembolsar o produto pelo preço de compra mencionado no comprovativo de compra.

Os produtos reparados ou substituídos podem incluir componentes e equipamentos novos e/ou reconicionados.

### **Exclusão da garantia comercial:**

- Danos ou problemas causados pela utilização incorreta, acidentes, alteração ou ligação elétrica com corrente ou tensão incorreta.
- Utilização ou armazenamento prejudicial à boa conservação do dispositivo (oxidação, corrosão), utilização de energia, utilização ou instalação não conforme as instruções do fabricante, ou negligência ou utilização de periféricos, software ou consumíveis inadequados.
- Utilização profissional ou coletiva, industrial ou comercial do produto.
- Produtos modificados, aqueles cujo o selo de garantia ou o número de série tenham sido danificados, alterados, removidos ou oxidados.
- As baterias substituíveis e os acessórios têm uma garantia de 6 meses.
- Falha da bateria, provocada por um carregamento demasiado prolongado ou pelo desrespeito das instruções de segurança explicadas no manual de instruções
- Danos estéticos, incluindo riscos, mossas ou vandalismo
- Danos provocados por qualquer intervenção efetuada por uma pessoa não autorizada.
- Falhas provocadas pelo desgaste normal ou devidos ao envelhecimento normal do produto: vedantes, filtros, acessórios, escova e mangueira do aspirador, lâmpadas, lâmpadas de

- retroprojector, pás de máquina de lavar, etc.
- Atualizações do programa, devido a alterações nas configurações de rede
  - Danos decorrentes de elementos exteriores ao aparelho (corpos estranhos, insetos, etc.)
  - Conteúdo dos aparelhos - congelador, máquina de lavar...- (alimentos, vestuário,...)
  - Falhas no produto devido à utilização de programas de terceiros para modificar, alterar, adaptar ou modificar o já existente.
  - Falhas no produto devido à utilização sem os acessórios fornecidos com o produto ou homologados pelo Fabricante.
  - Peças com desgaste normal ou danos de utilização: pneu, câmara de ar, travão,...

O cliente deve ser pessoalmente responsável pelo backup regular dos dados contidos no seu disco rígido ou na memória interna do seu dispositivo, e isto antes de qualquer entrega. O Auchan não pode ser responsabilizado pela perda ou destruição de dados armazenados, nem pelo danos no software resultantes, nomeadamente, de uma reparação ou avaria. Da mesma forma, o fabricante não é obrigado a verificar se os cartões SIM / SD foram devidamente retirados dos produtos devolvidos.

As disposições anteriores não podem, de forma alguma, reduzir ou eliminar: a garantia legal acima referida, e a garantia comercial do fabricante, se existente (cf. certificado de garantia.).

# SPIS TREŚCI:

<b>1. WSKAZÓWKI BEZPIECZEŃSTWA</b>	<b>S. 26</b>
<b>2. OPIS</b>	<b>S. 29</b>
<b>3. INSTALACJA</b>	<b>S. 29</b>
<b>4. UŻYTKOWANIE</b>	<b>S. 29</b>
<b>5. KONSERWACJA I CZYSZCZENIE</b>	<b>S. 30</b>
<b>6. GWARANCJE</b>	<b>S. 31</b>

PL

## 1. WSKAZÓWKI BEZPIECZEŃSTWA

Przed rozpoczęciem korzystania z tego urządzenia elektrycznego należy dokładnie przeczytać instrukcję obsługi i zachować ją do wykorzystania w przyszłości:

1. Przed podłączeniem urządzenia do ściennego gniazda zasilania należy sprawdzić, czy parametry miejscowej sieci elektrycznej odpowiadają danym określonym na tabliczce znamionowej urządzenia.
2. Przed montażem, demontażem, czyszczeniem oraz wtedy, gdy jest pozostawione bez nadzoru, urządzenie zawsze należy odłączyć od źródła zasilania.
3. Nie zanurzać bloku silnika, przewodu zasilającego lub wtyczki w wodzie bądź jakiegokolwiek innej cieczy.
4. Nie wolno obsługiwać urządzenia mokrymi rękami lub na powierzchni wilgotnej bądź mokrej.
5. Nie wolno obsługiwać akcesoriów, kiedy urządzenie jest podłączone do zasilania.
6. Przed przystąpieniem do wymiany akcesoriów lub obsługi jakichkolwiek ruchomych części miksera, należy wyłączyć urządzenie i wyjąć wtyczkę z gniazdka zasilania.
7. Jeżeli przewód zasilający zostanie uszkodzony, aby uniknąć niebezpiecznych sytuacji, należy go wymienić. Wymiany powinien dokonać producent, przedstawiciel jego serwisu lub inne osoby o podobnych kwalifikacjach.
8. Urządzenie nie powinno być używane przez osoby (w tym dzieci) o ograniczeniach fizycznych, czuciowych lub psychicznych, ani osoby bez odpowiedniego doświadczenia lub wiedzy, chyba że opiekun odpowiedzialny za ich bezpieczeństwo nadzoruje wykonywane przez nie czynności lub poinstruował je wcześniej na temat obsługi



urządzenia. Urządzenie nie może być obsługiwane przez dzieci. Urządzenie i jego przewód zasilania powinny zawsze znajdować się w miejscu niedostępnym dla dzieci. Należy pilnować, aby dzieci nie bawiły się urządzeniem.

9. Nie należy używać urządzenia do jakichkolwiek innych celów niż te, do jakich jest przeznaczone.
10.  Urządzenia elektryczne i elektroniczne są objęte systemem selektywnej zbiórki odpadów. Nie należy wyrzucać zużytych urządzeń elektrycznych i elektronicznych razem ze zwykłymi śmieciami domowymi, ale odnieść je do punktów selektywnej zbiórki odpadów. Specjalne punkty selektywnej zbiórki odpadów (ośrodki sortowania, składowiska śmieci) są udostępniane przez władze lokalne oraz dystrybutorów. Przekazując zużyty produkt do odpowiedniego punktu selektywnej zbiórki odpadów, przyczyniasz się do ochrony środowiska oraz ludzkiego zdrowia.
11. Kiedy urządzenie pracuje, należy uważać, aby trzymać place, włosy, odzież i naczynia kuchenne w bezpiecznej odległości od akcesoriów.
12. Nie należy używać urządzenia bez przerwy przez ponad 3 minut. Pomiędzy kolejnymi 2 cyklami roboczymi należy pozostawić urządzenie na co najmniej 20 minut.
13. To urządzenie zaprojektowano do użytku domowego i do podobnych zastosowań, takich jak np :
  - kuchnie dla pracowników w sklepach, biurach i innych pomieszczeniach pracowniczych;
  - gospodarstwa rolne;
  - użytkowanie przez klientów hoteli, moteli i innych obiektów o charakterze mieszkalnym;
  - obiekty typu „pokoje gościnne”.
14. Należy używać wyłącznie akcesoriów dostarczonych i zalecanych przez sprzedawcę. Użycie niezalecanych akcesoriów może stanowić niebezpieczeństwo dla użytkownika i spowodować uszkodzenie urządzenia.
15. Otwory w bloku silnika nie mogą być w żaden sposób zasłonięte.
16. UWAGA: nieprawidłowa obsługa urządzenia może stanowić niebezpieczeństwo i być przyczyną odniesienia obrażeń.
17. Szczegółowe informacje dotyczące czyszczenia powierzchni pozostających w kontakcie z produktami spożywczymi zostały zamieszczone w części „CZYSZCZENIE I KONSERWACJA”.

18. Przed zmianą akcesoriów lub zbliżeniem się do części poruszających się podczas użytkowania należy wyłączyć urządzenie i odłączyć je od zasilania.

## 2. OPIS

1. Przycisk wyrzucania
2. Przełącznik ustawienia prędkości
3. Mieszadła

PL

## 3. INSTALACJA

Przed pierwszym użyciem urządzenia należy umyć mieszadła w gorącej wodzie z mydłem. Następnie należy je spłukać i pozostawić do wyschnięcia. Upewnić się, że przełącznik ustawienia prędkości jest ustawiony w położeniu zero, a urządzenie jest odłączone od zasilania. Założyć mieszadło, wkładając końcówkę mieszadła a do jednego z gniazd znajdujących się na spodzie urządzenia. Delikatnie przekręcić mieszadło i docisnąć aż do zamocowania.

## 4. OBSŁUGA

Przed podłączeniem urządzenia do zasilania należy upewnić się, że przełącznik ustawienia prędkości jest ustawiony w pozycji **0**.

Włożyć mieszadła i urządzenia do miksowanych produktów.

Włączyć urządzenie i ustawić prędkość za pomocą przełącznika.

Należy rozpocząć od miksowania z niewielką prędkością, a następnie stopniowo ją zwiększać.

Podczas pracy urządzenia, wciśnięcie przełącznika ustawienia prędkości umożliwia jej modyfikację.

**Ostrzeżenie:** kiedy urządzenie pracuje, nie należy wkładać do wnętrza miski jakichkolwiek noży, metalowych łyżek, widelców lub innych przyrządów kuchennych. Nie wolno wciskać przycisku wyrzucania, kiedy urządzenie pracuje.

Należy ostrożnie prowadzić urządzenie przy krawędziach i w środkowej części miski, zachowując ten sam kierunek.

Należy zawsze rozpocząć od miksowania zawartości miski z niską prędkością. Następnie należy stopniowo zwiększać prędkość zgodnie z zaleceniami przepisu.

Aby dodać jakiegokolwiek składniki, należy ustawić przełącznik prędkości w pozycji **0** (Wył.) i odłożyć mikser. Wyjąć mieszadła i z miski, aby uniknąć możliwości rozprysków.

**WAŻNE:** urządzenie może pracować bez przerwy przez maksymalnie 3 minut - następnie należy wyłączyć je na co najmniej 20 minut.

Po zakończeniu miksowania należy ustawić przełącznik prędkości w pozycji **0** (Wył.), delikatnie wyjąć mieszadła i w razie potrzeby odkleić zmiksowane produkty, które przykleiły się do mieszadeł, używając szpatułki, po wcześniejszym odłączeniu urządzenia od zasilania. Nie wolno dotykać mieszadeł urządzenia bezpośrednio palcami.

Przed całkowitym wyjęciem mieszadeł z miski należy upewnić się, że urządzenie jest wyłączone.

Aby zdemontować akcesoria, należy przytrzymać mieszadła i jedną ręką i mocno wcisnąć przycisk wyrzucania, równocześnie pociągając mieszadła i na zewnątrz.

## 5. KONSERWACJA I CZYSZCZENIE

Mieszadła powinny być myte przed każdym użyciem i po jego zakończeniu.

Po umyciu należy pozostawić je do całkowitego wyschnięcia. Po odłączeniu przewodu z gniazdka zasilania, wycisnąć urządzenie wilgotną szmatką i wytrzeć do sucha.

**NIE ZANURZAĆ URZĄDZENIA W WODZIE.** Może to spowodować porażenie prądem elektrycznym i odniesienie obrażeń lub uszkodzenie produktu.

Nie należy używać abrazyjnych środków czyszczących, które mogą spowodować uszkodzenie zewnętrznej powłoki urządzenia. Silnik urządzenia został starannie nasmarowany w zakładzie produkcyjnym i nie wymaga żadnego dalszego smarowania.

### Przechowywanie:

Owinąć przewód zasilający dookoła urządzenia i zamocować go plastikowym drutem.

Urządzenie powinno być przechowywane w czystym i suchym miejscu, w szafce lub na półce. Mieszadła urządzenia powinny być przechowywane w szufladzie.

PL

## 6. GWARANCJE

### Gwarancje i ograniczenia odpowiedzialności

Produkty są objęte gwarancją przez okres 36 miesięcy od daty zakupu lub daty dostawy do domu klienta. W zależności od kraju gwarancja ta obejmuje od 24 do 36 miesięcy prawnej gwarancji zgodności.

W krajach, w których obowiązuje 24-miesięczna prawna gwarancja zgodności, po wygaśnięciu pierwszej gwarancji wchodzi w życie 12-miesięczna gwarancja handlowa, stanowiąca uzupełnienie tej ostatniej.

### Warunki obowiązywania gwarancji

#### W przypadku prawnej gwarancji zgodności

Zachęcamy do zasięgnięcia informacji u dystrybutora i/lub zapoznania się z jego OWS (Ogólnymi Warunkami Sprzedaży).

#### W przypadku gwarancji handlowej

Zachęcamy do zwrotu produktu do recepcji sklepu, w którym został kupiony wraz z dowodem zakupu (np. paragonem) produktu i jego akcesoriów w oryginalnym opakowaniu dla wszystkich krajów poza Francją. Należy również podać takie informacje, jak data zakupu, model i numer seryjny lub IMEI (informacje te zwykle znajdują się na produkcie, opakowaniu lub dokumencie stanowiącym dowód zakupu). Należy dostarczyć produkt z wszystkimi akcesoriami niezbędnymi dla jego prawidłowego funkcjonowania (zasilacz, adapter itd.). W przypadku, jeśli reklamacja jest objęta gwarancją, w zależności od obowiązujących przepisów miejscowych serwis naprawczy może:

- Przeprowadzić naprawę lub wymienić uszkodzone części.
- Wymienić zwracany produkt na inny o co najmniej takiej samej funkcjonalności i równoważnych parametrach wydajnościowych.
- Zwrócić cenę zakupu produktu, określoną w dokumencie stanowiącym dowód zakupu.

W produktach naprawionych lub wymienionych mogą znajdować się komponenty i wyposażenie nowe i/lub regenerowane.

### Gwarancja handlowa nie obowiązuje w następujących przypadkach:

- Uszkodzenia lub problemy spowodowane niewłaściwym użytkowaniem, wypadkiem, przeprowadzeniem jakichkolwiek przeróbek urządzenia lub podłączeniem go do zasilania elektrycznego o nieprawidłowych parametrach natężenia lub napięcia.
- Użytkowanie lub przechowywanie szkodliwe dla dobrej konserwacji urządzenia (utlenianie, korozja), wykorzystywanie energii, użytkowanie lub instalacja niezgodne z instrukcjami

producenta, zaniedbanie lub stosowanie nieodpowiednich urządzeń peryferyjnych, oprogramowania lub materiałów eksploatacyjnych.

- Profesjonalne lub zbiorowe, przemysłowe lub komercyjne wykorzystanie produktu.
- Przeprowadzenie modyfikacji urządzeń, których plomba gwarancyjna lub numer seryjny zostały uszkodzone, naruszone, usunięte lub uległy oksydacji.
- W przypadku baterii przeznaczonych do wymiany i akcesoriów okres gwarancji wynosi 6 miesięcy.
- Uszkodzenie baterii spowodowane przeładowaniem lub nieprzestrzeganiem wskazówek bezpieczeństwa zawartych w instrukcji obsługi.
- Uszkodzenia o charakterze estetycznym, takie jak zarysowania, wybrzuszenia lub akty wandalizmu.
- Uszkodzenia spowodowane przeprowadzeniem jakichkolwiek prac przez osoby nieuprawnione.
- Uszkodzenia spowodowane normalnym zużyciem lub starzeniem się produktu: uszczelki, filtry, akcesoria, szczotka i wąż do odkurzacza, lampy, lampy do rzutników, łopatkę do pralek itp.
- Aktualizacja oprogramowania związana z modyfikacją parametrów sieci
- Uszkodzenia spowodowane przez elementy znajdujące się poza urządzeniem (ciała obce, owady itp.)
- Zawartość urządzeń – zamrażarka, pralka itd. – (żywność, odzież itd.).
- Uszkodzenia produktu spowodowane użyciem oprogramowania innych producentów w celu zmodyfikowania, zmiany, adaptacji lub modyfikacji istniejących.
- Uszkodzenia produktu spowodowane jego użyciem bez akcesoriów zatwierdzonych przez producenta.
- Normalne zużycie lub uszkodzenia części wynikające z użytkowania: opona, dętka, hamulec itp.

Klient jest odpowiedzialny za regularne tworzenie kopii zapasowych danych znajdujących się na jego dysku twardym lub w pamięci wewnętrznej urządzenia przed jego przekazaniem do naprawy. Auchan nie ponosi odpowiedzialności za utratę lub zniszczenie przechowywanych danych ani za uszkodzenia oprogramowania, w szczególności wynikające z przywrócenia parametrów fabrycznych lub awarii.

Analogicznie producent nie ponosi żadnej odpowiedzialności za sprawdzenie, czy ze zwracanych produktów zostały wyjęte karty SIM/SD.

Powyższe postanowienia w żaden sposób nie ograniczają ani nie eliminują: gwarancji prawnej, o której mowa powyżej oraz gwarancji handlowej producenta, jeśli jest udzielana (patrz karta gwarancyjna).

# TARTALOM:

1. BIZTONSÁGI ELŐÍRÁSOK	32. o.
2. LEÍRÁS	34. o.
3. ELHELYEZÉS	35. o.
4. HASZNÁLAT	35. o.
5. KARBANTARTÁS ÉS TISZTÍTÁS	36. o.

## 1. BIZTONSÁGI ELŐÍRÁSOK

Az elektromos készülék használata előtt olvassa el az alábbi utasításokat és őrizze meg a használati utasítást későbbi felhasználásra.

1. Mielőtt bedugja a készüléket a konnektorba, ellenőrizze, hogy a hálózati feszültség megfelel-e a készülék adattábláján megadott értékeknek.
2. Mindig csatlakoztassa le a készüléket a táphálózatról, ha felügyelet nélkül hagyja és összeszerelés, szétszerelés vagy tisztítás előtt.
3. Ne merítse a készüléket, a tápkábelt vagy a csatlakozó dugaszt vízbe vagy más folyadékba.
4. Soha ne használja a készüléket nedves kézzel, vagy nedves, vizes felületen.
5. Soha ne dolgozzon a tartozékokkal, amikor a készülék be van dugva.
6. Állítsa le a készüléket és húzza ki a konnektorból, mielőtt tartozékokat cserél, vagy megközelítené a működés közben mozgó részeket.
7. Ha a tápkábel megsérült, a veszélyek elkerülése érdekében a gyártóval vagy a gyártó szerviz-szakembereivel, vagy más szakképzett személlyel ki kell cseréltetni.
8. Ezt a berendezést nem használhatják olyan személyek (gyermeket is beleértve), akik csökkent fizikai, érzékszervi vagy szellemi képességekkel rendelkeznek, vagy nem rendelkeznek kellő belátással és tudással, kivéve, ha a biztonságukért felelős személy felügyelete alatt állnak, vagy utasítást kaptak a berendezés használatára vonatkozóan. Ezt a készüléket gyermekek nem használhatják. Tartsa távol a készüléket és a tápkábelt a gyermekektől. Ügyeljen a gyerekekre, hogy ne játszhassanak a készülékkel.

9. Ne használja a készüléket az eredeti rendeltetésétől eltérő célra.
10.  Az elektromos és elektronikus berendezések hulladékait szelektíven kell gyűjteni. Az elektromos és elektronikus hulladékot ne dobja a vegyesen kezelt háztartási hulladék közé, gondoskodjon szelektív gyűjtéséről. Gyűjtési rendszerek és pontok (szelektív gyűjtőhelyek, hulladékgyűjtők) állnak rendelkezésére a helyi önkormányzatoknál és a termék forgalmazójánál. Ha termékét megfelelő módon adja le újrahasznosításra, hozzájárul környezetének és egészségének védelméhez.
11. Működés közben tartsa távol a tartozékoktól az ujjait, a haját, a ruházatát és a konyhai eszközöket.
12. Ne járassa a készüléket folyamatosan 3 percnél tovább. Hagyja pihenni legalább 20 percig a készüléket két működési ciklus között.
13. Ez a készülék háztartási használatra szolgál, az alábbiakhoz hasonló környezetben:
- üzletek, irodák vagy egyéb munkahelyi környezetek dolgozói számára fenntartott étkező helyiségek;
  - mezőgazdasági üzemek;
  - szállodák, motelek és egyéb lakás célú környezetek ügyfelei által;
  - vendégszoba jellegű környezet.
14. Csak a viszonteladó által forgalmazott és ajánlott tartozékokat használjon. A nem ajánlott tartozékok használata veszélyt jelenthet a felhasználóra, és károsíthatja a készüléket.
15. Ne tömítse el a motorházon lévő nyílásokat.
16. **FIGYELEM!** A készülék helytelen használata veszélyes lehet és sérüléseket okozhat.
17. Az élelmiszerekkel érintkező felületek tisztításának részletei a „TISZTÍTÁS ÉS KARBANTARTÁS” bekezdésben található.
18. Kapcsolja ki a készüléket és csatlakoztassa le a hálózatról, mielőtt tartozékokat cserélne vagy a használat közben mozgó részekhez közelítene.

HU

## 2. LEÍRÁS

1. Kioldó gomb

2. Sebességválasztó gomb

3. Habverők

### 3. ELHELYEZÉS

Mielőtt első alkalommal használja a habverőt, mossa el a habverőket meleg, szappanos vízzel. Öblítse el és szárítsa meg őket. Ellenőrizze, hogy a sebességválasztó kapcsoló nulla helyzetben van, és a dugasz ki van húzva a konnektorból. Helyezzen be egyszerre egy habverőt a készülékbe. A habverő száránának végét illessze bele a habverőben lévő üregek egyikébe. Forgassa meg kicsit a habverőt, és tolja be, amíg a helyére kerül.

### 4. HASZNÁLAT

A habverő bekapcsolása előtt ellenőrizze, hogy a sebességválasztó kapcsoló **0** helyzetben legyen. Helyezze be a habverő habverőjét a keverni kívánt készítménybe.

Kapcsolja be a habverőt és állítsa be a sebességet a sebességválasztó gomb segítségével. Kezdje mindig alacsony sebességen, és fokozatosan növelje nagyobb sebességre, amíg a készítmény eléri a kívánt sűrűséget.

Működés közben megnyomhatja a sebességválasztó gombot a kívánt beállítás kiválasztásához.

**Figyelem!** Ne tegyen kést, fém kanalat, villát, illetve egyéb eszközt a tálba a készülék működése közben. Ne nyomja meg a kioldó gombot a habverő működése közben.

Lassan vezesse a habverőt a tál szélein és közepén, mindig tartson azonos irányt.

A tál tartalmát először mindig alacsony sebességen kezdje el keverni. Fokozatosan növelje a sebességet, a receptben leírtak szerint.

Ha szeretne összetevőket hozzáadni, állítsa a sebességválasztó gombot **0** helyzetbe, és tegye le a készüléket. A kifröcskölés megelőzése érdekében ügyeljen rá, hogy a habverők a tál fölött legyenek.

**FONTOS:** A folyamatos működés maximális időtartama 3 perc. Ezt követően kapcsolja ki a habverőt és hagyja 20 percig pihenni.

Amikor a keverék kész, állítsa a sebességválasztó gombot **0** helyzetbe, emelje fel lassan a habverőket/dagasztóvillákat és miután kihúzta a konnektorból, szükség esetén spatula segítségével távolítsa el a habverőkre/dagasztóvillákra ragadt keveréket. Ne érjen az ujjaival hozzá a habverőkhöz.

Mielőtt teljesen kioldja a habverőket/dagasztóvillákat, ellenőrizze, hogy a készülék ki van kapcsolva.

A tartozékok szétszereléséhez fogja meg a habverőket/dagasztóvillákat az egyik kezével, a másik kezével és nyomja meg a kioldó gombot, közben húzza ki a habverőket/dagasztóvillákat.

### 5. KARBANTARTÁS ÉS TISZTÍTÁS

A habverőket minden használat előtt és után mossa el.

A mosogatás után ügyeljen rá, hogy teljesen száradjanak meg. Miután kihúzta a tápkábelt a konnektorból, nedves törülközővel törölje át a készüléket, majd törölje szárazra.

**NE MERÍTSE A KÉSZÜLÉKET VÍZBE.** Ez áramütést, sérüléseket, vagy a termék károsodását okozhatja.

Ne használjon súroló hatású tisztítószeret, mert tönkreteszik a habverő felületét.

A habverő motorját a gyárban gondosan megalajozták, nem igényel további kenést.

#### Tárolás:

Csavarja fel a habverő tápkábelét és rögzítse egy műanyag szállal.

A habverőt tiszta és száraz helyen tárolja, szekrényben vagy polcon. A habverőket tegye el egy fiókba.

# CUPRINS:

1. RECOMANDĂRI DE SIGURANȚĂ	P. 38
2. DESCRIEREA PRODUSULUI	P. 41
3. INSTALAREA	P. 41
4. UTILIZAREA	P. 41
5. ÎNTREȚINERE ȘI CURĂȚARE	P. 42
6. GARANȚII	P. 43



## 1. RECOMANDĂRI DE SIGURANȚĂ

Înainte de a utiliza acest aparat electric, citiți cu atenție instrucțiunile de mai jos și păstrați manualul de utilizare pentru o consultare ulterioară.

1. Înainte de a conecta aparatul la o priză electrică de perete, verificați dacă voltajul din locuința dumneavoastră corespunde cu cel indicat pe plăcuța cu specificații tehnice a aparatului.
2. Decuplați întotdeauna aparatul de la sursa de alimentare dacă acesta este lăsat nesupravegheat și înainte de montare, demontare sau curățare.
3. Nu introduceți blocul motor, cablul de alimentare sau ștecherul în apă sau în alte lichide.
4. Nu utilizați niciodată aparatul cu mâinile umede sau pe o suprafață umedă sau jilavă.
5. Nu atingeți niciodată accesoriile aparatului atunci când acesta este conectat la o priză electrică.
6. Opriți aparatul și deconectați-l de la sursa electrică de alimentare înainte de a schimba accesoriile aparatului sau de a apropia mâinile de părțile care sunt mobile în timpul funcționării.
7. În cazul în care cablul de alimentare este deteriorat, acesta trebuie înlocuit de către producător, agentul service al acestuia sau de orice persoană calificată, pentru a se evita pericolele.
8. Acest aparat nu este destinat folosirii de către persoane (inclusiv copii) cu capacități fizice, senzoriale sau intelectuale reduse, sau lipsite de experiență sau cunoștințe, exceptând cazul în care acestea sunt supravegheate sau instruite în prealabil cu privire la utilizarea aparatului de o persoană responsabilă de securitatea lor. Acest aparat nu trebuie să fie



folosit de copii. Păstrați aparatul și cablul său de alimentare departe de accesul copiilor. Vă recomandăm să supravegheați copiii pentru ca aceștia să nu se joace cu aparatul.

9. Nu utilizați aparatul pentru o altă întrebuințare decât cea pentru care acesta a fost conceput.
10.  Echipamentele electrice și electronice fac obiectul unei colectări selective. Nu eliminați deșeurile provenite de la  echipamentele electrice și electronice împreună cu deșeurile municipale netriate, ci colectați-le selectiv. Sisteme și spații de colectare (centre de selectare, zone pentru eliminarea deșeurilor) vă stau la dispoziție, fiind amenajate de către colectivitățile locale și distribuitori. Folosind filiera de reciclare adecvată pentru produsul dumneavoastră uzat, contribuiți la protejarea mediului înconjurător, dar și a sănătății dumneavoastră.
11. Nu apropiați degetele, părul, articolele vestimentare și ustensilele de bucătărie de accesoriile mixerului în timpul funcționării sale.
12. Nu utilizați aparatul mai mult de 3 minute fără întrerupere. Lăsați aparatul să se odihnească cel puțin 20 minute între 2 cicluri de funcționare.
13. Acest aparat este destinat unei utilizări casnice și în medii precum:
  - spații de bucătărie rezervate personalului din magazine, birouri și alte medii profesionale ;
  - ferme;
  - utilizarea de către clienți în hoteluri, moteluri și alte medii cu caracter rezidențial;
  - medii de tip cameră de oaspeți.
14. Nu utilizați decât accesoriile furnizate și recomandate de către distribuitor. Utilizarea accesoriilor nerecomandate ar putea reprezenta un pericol pentru utilizator și ar putea conduce la deteriorarea aparatului.
15. Nu obturați orificiile de ventilație situate pe blocul motor.
16. **ATENȚIE!** O utilizare incorectă a aparatului ar putea reprezenta un pericol și ar putea provoca leziuni.
17. Puteți consulta detalii referitoare la curățarea suprafețelor care vin în contact cu alimentele în paragraful « **CURĂȚARE ȘI ÎNTREȚINERE** ».
18. Opriți aparatul și deconectați-l de la sursa de alimentare înainte

de a înlocui accesoriile sau de vă apropia de componentele mobile în timpul funcționării.

## 2. DESCRIEREA PRODUSULUI

- |                             |           |
|-----------------------------|-----------|
| 1. Buton de ejectare        | 3. Teluri |
| 2. Buton selector de viteză |           |

## 3. INSTALAREA

Înainte de a utiliza mixerul pentru prima dată, spălați telurile în apă caldă, folosind lichid pentru spălarea vasele. Clătiți-le și lăsați-le să se usuce. Asigurați-vă că butonul selector de viteze este în poziția zero și că aparatul este deconectat de la priza electrică de alimentare. Introduceți un tel în același timp, poziționând tija de extremitate a telului într-unul din spațiile prevăzute în partea din spate a mixerului. Rotiți telul ușor și împingeți-l până când acesta este fixat corect.

RO

## 4. UTILIZAREA

Înainte de a conecta mixerul la o priză electrică, verificați dacă butonul selector de viteze este setat în poziția **0**.

Introduceți telurile ale mixerului în amestecul care trebuie preparat.

Porniți mixerul și setați viteza, utilizând butonul selector de viteze.

Începeți prin a amesteca preparatul la o viteză redusă, apoi creșteți progresiv viteza până când ajungeți la viteza dorită.

În timpul funcționării mixerului, puteți apăsa pe butonul selector de viteze pentru a alege setarea dorită.

**Avertisment:** Nu introduceți cuțite, lingurițe din metal, furculițe sau alte ustensile în bol în timpul funcționării mixerului. Nu apăsați niciodată pe butonul de ejectare a accesoriilor atunci când mixerul funcționează.

Ghidați ușor mixerul pe marginile și în centrul bolului, păstrând aceeași direcție.

Începeți întotdeauna să amestecați conținutul din bol la o viteză redusă. Creșteți apoi viteza, în mod progresiv, în funcție de indicațiile din rețetă.

Dacă doriți să adăugați ingrediente în bol, comutați butonul selector de viteze în poziția **0** și așezați mixerul lângă bol. Asigurați-vă că ați așezat telurile / cârligele pentru aluat deasupra bolului pentru a se evita stropirea.

**IMPORTANT:** Durata maximă de funcționare continuă a acestui mixer este de 3 minute; după acest interval, opriți mixerul pentru a-l lăsa să se odihnească cel puțin 20 minute.

Atunci când amestecul este gata, comutați butonul selector de viteze în poziția **0**, scoateți telurile / cârligele pentru aluat din bol și îndepărtați amestecul ce a rămas încă lipit pe teluri / , folosind, dacă este necesar, o spatulă, dar asigurându-vă că ați închis aparatul în prealabil. Nu atingeți direct telurile / cârligele pentru aluat.

Asigurați-vă mai întâi că ați oprit aparatul înainte de a scoate complet telurile / cârligele pentru aluat din bol.

Pentru a demonta accesoriile, țineți telurile / cârligele pentru aluat cu o mână și apăsați puternic pe butonul de ejectare cu cealaltă mână, trăgând în același timp de teluri / cârligele pentru aluat.

## 5. ÎNTREȚINERE ȘI CURĂȚARE

Spălați telurile înainte și după fiecare utilizare.

Asigurați-vă că acestea s-au uscat complet după spălare. După ce ați deconectat cablul aparatului de la priza electrică, curățați mixerul cu o lavetă umedă și ștergeți-l pentru a-l usca.

**NU SCUFUNDAȚI MIXERUL ÎN APĂ.** Acest lucru ar putea conduce la electrocutare, la leziuni corporale sau la deteriorarea aparatului.

Evitați să utilizați soluții de curățare abrazive care ar deteriora suprafața exterioară a mixerului.

Motorul mixerului a fost lubrifiat cu grijă din fabricație și nu necesită o lubrifiere suplimentară.

### Depozitarea produsului:

Rulați cablul electric al mixerului și prindeți-l cu firul din plastic.

Păstrați mixerul într-un loc curat și uscat, într-un dulap sau pe o etajeră. Păstrați telurile într-un sertar.

## 6. GARANȚII

### Garanții și limite de responsabilitate

Produsele sunt garantate pentru o perioadă de 36 de luni de la data achiziției sau de la data livrării la domiciliul clientului. În funcție de fiecare țară în parte, această garanție acoperă între 24 până la 36 de luni de garanție legală de conformitate.

Pentru țările care au doar o garanție legală de conformitate de 24 de luni, la expirarea primei garanții și în plus față de aceasta intră în vigoare o garanție comercială de 12 luni.

RO

### Modalități de punere în aplicare a garanției

#### Pentru garanția juridică a conformității

Vă invităm să vă adresați distribuitorului dvs. pentru mai multe informații și/sau să consultați condițiile generale de vânzare (CGV) ale acestuia.

#### Pentru garanția comercială

Vă invităm să returnați produsul la recepția magazinului de achiziție, împreună cu dovada de cumpărare (cum ar fi chitanța), cu produsul și accesoriile sale furnizate, cu ambalajul original, pentru toate țările altele decât Franța. Este important să fie disponibile informații precum data la care ați cumpărat produsul, modelul și numărul de serie sau IMEI (aceste informații apar de obicei pe produs, pe ambalaj sau pe dovada cumpărării). În mod implicit, trebuie să aduceți produsul în magazin împreună cu accesoriile necesare funcționării sale corecte (alimentare, adaptor, etc.). În cazul în care reclamația este acoperită de garanție, serviciul post-vânzare va putea, în limitele legislației locale:

- Să repare sau să înlocuiască piesele defecte.
- Să înlocuiască produsul returnat cu un produs care are cel puțin aceleași funcții și care este echivalent în termeni de performanță.
- Să ramburseze valoarea produsului la prețul de achiziționare menționat pe documentul prezentat drept dovadă a cumpărării.

Produsele reparate sau înlocuite pot să includă componente și echipamente noi și/sau recondiționate.

### Excluderea garanției comerciale:

- Daunele sau problemele provocate de o utilizare incorectă, un accident, o avariere sau o conectare la o sursă electrică de intensitate sau de tensiune necorespunzătoare.
- Utilizarea sau depozitarea neconforme cu buna conservare a dispozitivului (oxidare, coroziune), utilizarea energiei, utilizarea sau instalarea neconformă cu instrucțiunile producătorului sau neglijența sau utilizarea de dispozitive periferice, software sau consumabile neadecvate.

- Utilizarea profesională sau colectivă, industrială sau comercială a produsului.
- Produsele modificate, cele al căror sigiliu de garanție sau număr de serie au fost deteriorate, alterate, distruse sau oxidate.
- Bateriile înlocuibile și accesoriiile sunt garantate pentru o perioadă de 6 luni.
- Avarierea bateriei survenită din cauza unei încărcări prea lungi sau din cauza nerespectării instrucțiunilor de securitate explicate în broșură.
- Daunele estetice, care includ zgârieturi, umflături sau orice alt element de vandalism.
- Daunele cauzate de orice intervenție efectuată de o persoană neautorizată.
- Defecțiunile cauzate de uzura normală sau de învechirea normală a produsului: garnituri, filtre, accesorii, perie și furtun pentru aspirator, lămpi, lămpi pentru retroproiector, lame pentru mașini de spălat, etc.
- Actualizările programului informatic, cauzate de modificări ale parametrilor de rețea.
- Deteriorări cauzate de elemente din afara aparatului (corpuri străine, insecte etc.)
- Conținutul dispozitivelor - congelator, mașină de spălat...- (produse alimentare, îmbrăcăminte,...)
- Avarierea produsului cauzată de utilizarea unor alte programe informatice pentru a modifica, a schimba, a adapta sau a modifica programul informatic existent.
- Avarierea produsului cauzată de utilizarea acestuia fără accesoriiile furnizate împreună cu produsul sau omologate de către producător.
- Piese pentru uzura normală sau deteriorări cauzate de utilizare: anvelope, camere de aer, frâne,...

RO

Clientul este responsabil pentru salvarea constantă a datelor conținute pe hard disk sau în memoria internă a dispozitivului său înainte de orice depunere.

Auchan nu poate fi considerat responsabil pentru pierderea sau distrugerea datelor stocate sau pentru deteriorarea software-ului care rezultă în special din restaurare sau defecțiune.

De asemenea, Auchan nu este obligat să verifice dacă utilizatorul a scos cartela SIM/SD din aparat în cazul produselor returnate.

Dispozițiile de mai sus nu reduc sau elimină în niciun fel: garanția legală menționată mai sus, precum și garanția comercială a producătorului, dacă aceasta există (a se vedea formularul de garanție).

# СОДЕРЖАНИЕ:

1. ПРАВИЛА ТЕХНИКИ БЕЗОПАСНОСТИ	С. 44
2. ОПИСАНИЕ	С. 47
3. УСТАНОВКА	С. 47
4. ЭКСПЛУАТАЦИЯ	С. 47
5. ТЕХНИЧЕСКОЕ ОБСЛУЖИВАНИЕ И УХОД ЗА УСТРОЙСТВОМ	С. 48
6. ГАРАНТИИ	С. 48

## 1. ИНСТРУКЦИЯ ПО БЕЗОПАСНОСТИ

Перед использованием этого прибора внимательно прочтите инструкции ниже и сохраните руководство пользователя для дальнейшего использования.

1. Перед включением в розетку убедитесь, что напряжение, указанное на табличке электроприбора, соответствует напряжению местной электросети.
2. Отключайте устройство от сети перед сборкой, разборкой и чисткой, а также перед тем, как оставить его без присмотра.
3. Не погружайте блок двигателя, кабель питания или штепсель в воду или другие жидкости.
4. Ни в коем случае не используйте прибор на мокрой или влажной поверхности или если у вас мокрые руки.
5. Не производите никаких действий с аксессуарами, если прибор подключен к сети.
6. Перед заменой аксессуаров или работой с подвижными деталями необходимо выключить прибор и отсоединить его от сети.
7. Если кабель питания поврежден, то во избежание поражения электрическим током его должен заменить изготовитель, его технический представитель или другой квалифицированный специалист.
8. Данное устройство не предназначено для использования лицами (в том числе детьми) с ограниченными физическими, сенсорными или умственными возможностями либо недостатком опыта и знаний, кроме случаев, когда они находятся под присмотром либо проинструктированы относительно использования устройства лицом, ответственным за их безопасность. Прибор не предназначен для пользования

детьми. Храните устройство и шнур питания в недоступном для детей месте. Следует следить за тем, чтобы дети не играли с устройством.

9. Не используйте прибор для других целей, кроме тех, для которых он предназначен.

10.  Электрическое и электронное оборудование подлежит отдельному сбору перед утилизацией. Не выбрасывайте негодное электрическое и электронное оборудование с несоортированными бытовыми отходами – относите его в места отдельного сбора. У продавцов и территориальных органов власти вы можете осведомиться относительно систем и мест сбора мусора (пунктов отдельного сбора мусора, пунктов сбора утиля и т.д. Сдав отработанное устройство в надлежащий пункт утилизации, Вы тем самым заботитесь о своем здоровье и вносите вклад в охрану окружающей среды.

11. Во время работы устройства не приближайте к нему пальцы, волосы, одежду и кухонные принадлежности.

12. Не пользуйтесь устройством на протяжении более 3 минут без перерыва. Используйте устройство с перерывами по меньшей мере 20 минут между 2 рабочими циклами.

13. Данный прибор предназначен для использования на домашней кухне и в схожих условиях, например:

- кухонная зона для персонала магазина, офис и другие рабочие помещения;
- ферма;
- для клиентов отеля, мотеля и других подобных организаций;
- мини-гостиницы по типу «ночлег и завтрак».

14. Используйте только входящие в комплект и утвержденные изготовителем аксессуары. Использование неутвержденных аксессуаров может оказаться опасным и привести к физическим повреждениям или повреждению устройства.

15. Не закрывайте отверстия на блоке электродвигателя.

16. **ВНИМАНИЕ!** Ненадлежащее пользование устройством может оказаться опасным и привести к физическим повреждениям.

17. Подробные рекомендации по мытью поверхностей, находящихся в непосредственном контакте с пищевыми продуктами, приведены в разделе «ОЧИСТКА И УХОД».

18. Перед заменой насадок или подсоединением движущихся частей выключайте устройство и отсоединяйте от электросети.

## 2. ОПИСАНИЕ

- |                                       |                                  |
|---------------------------------------|----------------------------------|
| 1. Кнопка кнопки выталкивания насадок | 2. Колесико регулировки скорости |
|                                       | 3. Венчики                       |

## 3. УСТАНОВКА

Перед первым использованием миксера необходимо вымыть венчики и в теплой мыльной воде, а затем ополоснуть и просушить. Убедитесь, что переключатель скорости находится в положении «ноль», а прибор отключен от сети электропитания. Вставьте венчик основанием в специальное отверстие в нижней части миксера. Слегка поверните венчик и надавите на него, чтобы он встал на место.

## 4. ЭКСПЛУАТАЦИЯ

Прежде чем подключить миксер, убедитесь, что переключатель скорости находится в положении **0**.

Погрузите венчики/ в содержимое, которое необходимо взбить.

Включите миксер и отрегулируйте скорость при помощи переключателя скорости.

Начинайте взбивание с низкой скорости и постепенно перейдите к высокой.

Во время работы устройства вы можете нажимать на переключатель скоростей, чтобы выбрать требуемую настройку.

**Предупреждение:** Не опускайте нож, металлическую ложку, вилку или другие кухонные приборы в чашу во время работы устройства. Ни в коем случае не нажимайте на кнопку для снятия насадок во время работы прибора.

Медленно проводите венчиками или крюками вдоль краев и по центру чаши в одном и том же направлении.

Начинайте взбивание содержимого с низкой скорости и постепенно увеличивайте скорость до указанной в рецепте.

Если вам нужно добавить ингредиенты, переведите переключатель скоростей в положение **ВЫКЛ. (0)** и положите миксер. Не держите венчики/ выше содержимого чаши, чтобы избежать брызг.

**ВАЖНО:** Максимальная продолжительность непрерывной работы прибора составляет 3 минут. После этого миксер следует выключить по меньшей мере на 20 минут.

Когда смесь будет готова, переведите переключатель скоростей в положение **ВЫКЛ. (0)**, осторожно снимите венчики/. При необходимости, после отключения устройства от сети, лопаткой снимите остатки теста с венчиков/тестомесильных крюков.

Не снимайте тесто с венчиков/тестомесильных крюков пальцами.

Прежде чем полностью вынуть венчики/ из чаши, обязательно выключите миксер.

Чтобы снять насадки, придерживайте венчики/ одной рукой, а другой сильно нажмите на кнопку снятия насадок, затем достаньте венчики/.

## 5. ТЕХНИЧЕСКОЕ ОБСЛУЖИВАНИЕ И УХОД ЗА УСТРОЙСТВОМ

Мойте венчики каждый раз до и после использования.

После чистки насухо вытрите или высушите насадки. Отключите шнур питания от сети, затем протрите поверхность миксера влажной тканью и высушите его.

НЕ ПОГРУЖАЙТЕ МИКСЕР В ВОДУ. Это может привести к физическим повреждениям, поражению электрическим током или повреждению устройства.

Не используйте абразивные чистящие вещества для очистки поверхности миксера – они могут испортить ее. Двигатель миксера прошел тщательную фабричную смазку и не нуждается в дополнительной смазке.

### **Хранение:**

Сложите шнур питания миксера и закрепите его при помощи пластмассовой нити.

Храните миксер в шкафу или на этажерке в чистом сухом помещении. Венчики можно хранить в кухонном ящике.

## **6. ГАРАНТИИ**

### **Гарантии и ограничения ответственности**

Гарантия на продукцию составляет 36 месяцев с даты покупки или с даты доставки на дом покупателю. В зависимости от страны эта гарантия включает 24–36-месячную юридическую гарантию соответствия.

В странах, где действует только 24-месячная юридическая гарантия соответствия, по истечении срока действия первой гарантии и в дополнение к ней вступает в силу 12-месячная коммерческая гарантия.

### **Условия применения гарантий**

#### **В отношении юридической гарантии соответствия**

Предлагаем вам обратиться за дополнительной информацией к вашему дистрибьютору и/или ознакомиться с его ОУП (Общими условиями продажи).

#### **В отношении коммерческой гарантии**

Предлагаем вам принести ваш товар в администрацию пункта продажи с документом, подтверждающим покупку (например, чеком), продуктом со всеми поставляемыми с ним аксессуарами и в оригинальной упаковке. Эта процедура действует для всех стран, кроме Франции. Важно иметь информацию о дате покупки, модели и серийном номере или номере IMEI (эта информация обычно указывается на продукте, упаковке или в документе, подтверждающем покупку). Вы должны предоставить вместе с изделием аксессуары, необходимые для его надлежащей работы (например, шнур питания, переходник и т.д.). Если ваша претензия подпадает под гарантийное покрытие, служба послепродажного обслуживания может в рамках местного законодательства произвести одно из следующих действий:

- Починить или заменить неисправные детали;
- Обменять возвращенную продукцию на аналогичную, обладающую, как минимум, такими же функциональными возможностями и эквивалентной производительностью;
- Возместить покупателю сумму, равную цене покупки, указанной в подтверждающем покупке документе.

Отремонтированная и замененная продукция может содержать как новые, так и бывшие в употреблении детали и технические компоненты.

#### **Исключения из покрытия коммерческой гарантии:**

- Повреждения или проблемы, вызванные неправильным использованием, несчастным случаем, модификацией или подключением к сети с несоответствующими параметрами силы тока или напряжения.
- Использованием или хранением, наносящим вред сохранности продукта (окисление, коррозия), использованием энергии, эксплуатацией или установкой не в соответствии с инструкциями производителя, небрежностью или использованием неподходящих периферийных устройств, программного обеспечения или расходных материалов.
- Профессиональное или коллективное, промышленное или коммерческое использование продукта.



- Измененные продукты, у которых гарантийная пломба или серийный номер были повреждены, изменены, удалены или окислены.
- Гарантийный срок в отношении сменных аккумуляторов и аксессуаров составляет 6 месяцев.
- Отказ аккумулятора, вызванный слишком длительной зарядкой или несоблюдением правил техники безопасности, изложенных в инструкции.
- Эстетические дефекты, включая царапины, неровности и умышленно нанесенные повреждения.
- Повреждения, вызванные вмешательством неуполномоченных специалистов.
- Изъяны в результате естественного износа или старения продукта: уплотнительные прокладки, фильтры, аксессуары, щетка и шланг пылесоса, лампочки, лампы ретропроекторов, лопасти стиральных машин и т.д.
- Обновления программного обеспечения, вызванные изменениями параметров сети.
- Повреждения устройства, вызванные внешними факторами (инородные тела, насекомые и т.д.).
- Содержимое устройств: морозильник, стиральная машина... (еда, одежда,...).
- Неисправности в работе продукта вследствие использования стороннего программного обеспечения для изменения, модификации, адаптации или преобразования установленного программного обеспечения.
- Неисправности в работе продукта вследствие его использования без аксессуаров, поставляемых с ним или утвержденных Производителем.
- Детали в случае естественного износа или повреждений в ходе эксплуатации: шина, камера шины, тормоз,...

Клиент должен самостоятельно обеспечивать резервное копирование данных, содержащихся на его жестком диске или во внутренней памяти его устройства, регулярно, а также перед его сдачей.

«Ашан» не несет ответственности за потерю или уничтожение сохраненных данных или за повреждения программного обеспечения, возникшие, в частности, в результате восстановления или поломки.

Помимо того, «Ашан» не обязан проверять, были ли извлечены SIM-карты и/или карты SD из продукции, подлежащей возврату.

Вышеуказанные положения никоим образом не уменьшают и не отменяют: указанную выше юридическую гарантию и коммерческую гарантию производителя, если таковая существует (см. гарантийный бланк).

# ЗМІСТ:

1. ПРАВИЛА ТЕХНІКИ БЕЗПЕКИ	С. 50
2. ОПИС	С. 53
3. ВСТАНОВЛЕННЯ	С. 53
4. ВИКОРИСТАННЯ	С. 53
5. ОЧИЩЕННЯ ТА ДОГЛЯД	С. 54
6. ГАРАНТІЇ	С. 55



## 1. ПРАВИЛА ТЕХНІКИ БЕЗПЕКИ

Перш ніж використовувати цей електричний пристрій, уважно прочитайте інструкції нижче та збережіть їх для подальшого використання:

1. Перш ніж підключати прилад до настінної розетки, переконайтесь у тому, що параметри електроживлення відповідають зазначеним на фірмовій табличці приладу.
2. Від'єднуйте прилад від мережі перед збиранням, розбиранням і чищенням, а також перед тим, як залишати його без нагляду.
3. Не занурюйте моторний блок, кабель живлення або штепсель у воду або інші рідини.
4. Не користуйтеся приладом, якщо у вас мокрі руки, або на вологій чи мокрій поверхні.
5. Не маніпулюйте аксесуарами, якщо пристрій увімкнений.
6. Перед заміною аксесуарів або роботою з рухомими частинами необхідно вимкнути пристрій і відключити його від мережі.
7. Якщо шнур живлення пошкоджений, то, щоб запобігти ураженню електричним струмом, його повинен замінити виробник, його технічний представник або спеціаліст аналогічної кваліфікації.
8. Цей прилад не призначено для використання особами (зокрема дітьми) з обмеженими фізичними, сенсорними чи розумовими можливостями, або такими, що мають недостатньо досвіду або знань, окрім випадків, якщо вони використовують прилад під наглядом або були проінструктовані стосовно його використання особою, відповідальною за їхню безпеку. Цей пристрій не може

використовуватися дітьми. Зберігайте пристрій та його кабель живлення у місцях недоступних для дітей. Не залишайте дітей без нагляду та не дозволяйте їм гратися із пристроєм.

9. Використовуйте пристрій лише за призначенням.

10.  Електричне й електронне обладнання підлягає сортуванню перед утилізацією. Не викидайте  електричне й електронне обладнання разом із несортованим побутовим сміттям—користуйтеся системами сортування відходів. Системи та центри збору (центри сортування та сміттєзвалища) представлені у ваше розпорядження місцевими органами влади та дистриб'юторами. Утилізуючи належним чином ваше відпрацьоване обладнання, ви сприяєте захисту навколишнього середовища та вашого здоров'я.
11. Під час експлуатації, слідкуйте, щоб пальці, волосся, одяг та інше кухонне приладдя не потрапили до пристрою.
12. Не користуйтеся пристроєм більше ніж 3 хв. без перерви. Використовуйте пристрій із перервами не менше 20 хвилини між 2 робочими циклами.
13. Цей прилад призначений для побутового застосування і використання в подібних умовах, таких як:
- кухні для персоналу в магазинах, офісах та інших робочих середовищах;
  - ферми;
  - готелі, мотелі та інші середовища, де проживають клієнти;
  - гостьові кімнати в приватних будинках.
14. Використовуйте винятково аксесуари у комплекті або ті, які рекомендовані вашим дистриб'ютором. Використання невідповідних аксесуарів може представляти собою небезпеку для користувача та існує ризик пошкодження пристрою.
15. Не закривайте отвори, розташовані на моторному блоці.
16. УВАГА: Неправильне використання пристрою представляє собою небезпеку для здоров'я та може призвести до тілесних пошкоджень.
17. Детальна інформація щодо очищення контактних з їжею поверхонь знаходиться у розділі «ОЧИЩЕННЯ ТА ДОГЛЯД».
18. Вимкніть пристрій і від'єднайте його від мережі перед

заміною приладдя або наближенням до рухомих частин.

## 2. ОПИС

1. Кнопка викиду
2. Перемикач швидкості

3. Вінчики

## 3. ВСТАНОВЛЕННЯ

Перед першим використанням міксера, помийте вінчики у теплій, мильній воді. Промийте та просушіть їх. Переконайтеся, що перемикач швидкості знаходиться у положенні нуль та пристрій від'єднаний від електроживлення. Вставте вінчик по одному в отвори для насадок на зворотній стороні міксера. Злегка покрутіть вінчик та проштовхніть до закріплення в отворі міксера.

## 4. ВИКОРИСТАННЯ

Перед підключенням міксера переконайтеся, що перемикач швидкості стоїть у положенні **0**. Опустіть вінчики/ до посуду з продуктами для перемішування.

Увімкніть міксер та виберіть швидкість за допомогою перемикача швидкості.

Почніть перемішувати на низькій швидкості, потім поступово збільшуйте її до досягнення бажаної.

Ви можете змінювати положення перемикача швидкості під час роботи міксера, щоб вибрати бажаний режим.

**Попередження:** Не занурюйте ножі, металеві ложки, вилки чи інше кухонне приладдя в миску під час роботи міксера. Забороняється натискати кнопку викиду насадок під час роботи міксера.

Переміщуйте поступово міксер в центрі та по краях посудини, зберігаючи один напрямок. Завжди починайте перемішування на низькій швидкості. Поступово збільшуйте швидкість до вказаної у рецепті.

Якщо ви бажаєте додати якісь інгредієнти, поставте перемикач швидкості у положення **0** та покладіть міксер. Щоб уникнути розбризкування, розмістіть вінчики/ над посудиною.

**ВАЖЛИВО:** Тривалість безперервної роботи пристрою 3 хвилини, потім вимкніть міксер та залишіть для відпочинку принаймні 20 хвилин.

Після закінчення приготування суміші поставте перемикач швидкості у положення **0**, обережно підніміть вінчики/гаки та зніміть при необхідності рештки суміші, що залишилася на вінчиках/гаках за допомогою шпателя, попередньо від'єднавши пристрій від живлення. Не стромляйте пальці безпосередньо до вінчиків/гаків для замішування.

Перед вийманням вінчиків/гаків із посудини, переконайтеся, що пристрій вимкнений.

Щоб вийняти аксесуари, тримайте однією рукою вінчики/гаки, а іншою рукою міцно натисніть кнопку викиду, та в той же час потягніть за вінчики/гаки.

## 5. ОЧИЩЕННЯ ТА ДОГЛЯД

Мийте вінчики перед та після кожного використання.

Після миття переконайтеся у їх повному висиханні. Після від'єднання шнура від розетки очистіть міксер за допомогою вологої ганчірки та витріть його.

НЕ ЗАНУРЮЙТЕ ПРИСТРІЙ У ВОДУ. Це може призвести до враження електричним струмом, травмування чи пошкодження виробу.

Не використовуйте абразивні засоби, які можуть пошкодити поверхню вашого міксера. Двигун вашого міксера був ретельно змащений на заводі та не потребує жодного додаткового змащення.

### **Зберігання:**

Змотайте електричний шнур міксера та закріпіть його пластиковим дротом.

Приберіть міксер у сухе та чисте місце у шафі чи на полиці. Приберіть вінички у шухляду.

## **6. ГАРАНТІЇ**

### **Гарантії та обмеження відповідальності**

Строк дії гарантії на продукцію становить 36 місяців із дати її придбання або доставки додому покупцю.

Залежно від країни строк дії юридичної гарантії відповідності може становити від 24 до 36 місяців. Для країн, які надають виключно юридичну гарантію відповідності строком на 24 місяці, комерційна гарантія строком на 12 місяців починає діяти після закінчення строку дії першої гарантії та є її доповненням.

### **Порядок гарантійного обслуговування**

#### **Обслуговування згідно з юридичною гарантією відповідності**

Відповідну інформацію можна отримати у свого дистриб'ютора та / або знайти в загальних умовах продажу.

#### **Обслуговування згідно з комерційною гарантією**

Товар можна повернути до пункту продажу разом із документом про підтвердження покупки (зокрема квитанцією), аксесуарами, що постачалися разом із ним, і оригінальною упаковкою в усіх країнах, окрім Франції. Важливо надати інформацію про дату покупки товару, його модель і серійний номер або код IMEI (ця інформація зазвичай зазначена на виробі, упаковці або в документі про підтвердження покупки). Виріб слід приносити до пунктів обслуговування разом із аксесуарами, необхідними для його належного функціонування (блок живлення, адаптер тощо). Якщо на ваш товар поширюється гарантія, в пунктах післяпродажного обслуговування вам можуть запропонувати наступне (відповідно до місцевого законодавства):

- Полагодити або замінити несправні деталі;
- Обміняти виріб на аналогічний, який має принаймні подібні функції та є рівноцінним із точки зору продуктивності;
- Повернути вартість придбаного товару, зазначену в документі про підтвердження покупки.

Відремонтовані чи замінені вироби можуть містити нові та / або відремонтовані деталі чи обладнання.

#### **Виятки з комерційної гарантії.**

- Пошкодження або проблеми, спричинені неналежним використанням пристрою, нещасним випадком, модифікацією або підключенням пристрою до електричної мережі з невідповідною силою струму або напругою.
- Використання або зберігання пристрою в умовах, що можуть призвести до виникнення шкідливих наслідків (окислення, корозія), неналежне використання енергії, недотримання інструкцій виробника щодо використання або встановлення, недбалість або використання неналежних периферійних пристроїв, програмного забезпечення або витратних матеріалів.
- Професійне, колективне, промислове або комерційне використання виробу.

- Модифіковані пристрої, у яких гарантійна пломба або серійний номер були пошкоджені, змінені, видалені або окислилися.
- Гарантія на змінні батареї й аксесуари становить 6 місяців.
- Несправність батареї, спричинена занадто тривалим зарядженням або недотриманням інструкцій із техніки безпеки.
- Косметичні пошкодження, зокрема подряпини, вм'ятини або навмисне псування.
- Пошкодження, спричинені втручанням некваліфікованих спеціалістів.
- Несправності, що виникли внаслідок природного зношення або старіння пристрою, зокрема таких деталей: роз'ємів, фільтрів, аксесуарів, щіток і шлангів для пилососа, ламп, ламп для проекторів, лопатей барабана пральних машин тощо.
- Оновлення програмного забезпечення у зв'язку зі зміною мережевих налаштувань.
- Пошкодження, викликані впливом зовнішніх факторів (сторонніх тіл, комах тощо).
- Вміст пристрою – морозильної камери, пральної машини тощо – (їжа, одяг тощо).
- Збої в роботі приладу, спричинені використанням стороннього програмного забезпечення для модифікації, зміни або адаптації існуючих налаштувань.
- Збої в роботі приладу, спричинені експлуатацією без використання аксесуарів, що постачаються разом із продуктом або схвалені Виробником.
- Деталі, схильні до природного зношення або пошкодження під час використання: пневматичні шини, камери, гальма тощо.

Покупець повинен регулярно і перед кожним переміщенням пристрою здійснювати резервне копіювання даних, що містяться на його жорсткому диску або внутрішній пам'яті.

Компанія «Ашан» не несе відповідальності за втрату або видалення збережених даних або пошкодження програмного забезпечення, що виникли, зокрема, внаслідок ремонту або поломки пристрою.

Окрім цього компанія «Ашан» не зобов'язана перевіряти, чи вийняв користувач картки SIM / SD із пристроїв, що повертаються.

UA

Вищезазначені положення за жодних обставин не можуть зменшувати або відмінити дію: юридичної гарантії, згаданої вище, і комерційної гарантії виробника за наявності (див. гарантійний талон).



**FR** - Service Clients Auchan France - 200 rue de la Recherche 59650 Villeneuve d'Ascq - 03 59 30 59 30 - [www.auchan.fr](http://www.auchan.fr)  
**ES** - Alcampo, S.A. - Supermercados Sabeco, S.A. C/ Santiago de Compostela Sur, s/n - 28029 Madrid - e-mail: [d.calidad@alcampo.es](mailto:d.calidad@alcampo.es)  
**PT** - Serviço Auchan - Auchan Portugal Hipermercados, S.A., Travessa Teixeira Júnior, n.º 1, 1300 – 553 Lisboa, E-mail : [info.MarcaAuchan@auchan.pt](mailto:info.MarcaAuchan@auchan.pt)  
**PL** - Dystrybutor : Auchan Polska Sp. z o.o., ul. Puławska 46, 05-500 Piaseczno - [www.auchan.pl](http://www.auchan.pl)  
**HU** - Forgalmazza: Auchan Magyarország Kft, 2040 Budaörs, Sport u. 2-4. - [www.auchan.hu](http://www.auchan.hu)  
**RO** - Auchan România SA, Str. Braşov nr.25, Sector 6, Cod poştal 061444, Bucureşti, România - [www.auchan.ro](http://www.auchan.ro)

600120521  
HM1072-CE

 **Auchan**

SAS OIA, 200, rue de la Recherche, Le Colibri  
BP 169, 59650 Villeneuve d'Ascq, France  
[www.auchan-retail.com/contact](http://www.auchan-retail.com/contact)

Made in China

