

Máquina de Secar Roupa, Bomba de Calor, 8 kg, Branco 3SB581B



A++



Acessórios opcionais

3AS110B	KIT DE MONTAGEM EM COLUNA Pª WT21..
3AS220B	KIT DE MONTAGEM EM COLUNA Pª WT21..
3AS500	LIG.AO ESGOTO Pª SEC. COND.
WTZPW20D	Pedestal com saída

O seu secador com bomba de calor com eficiência energética A++ poupa tempo e energia.

- Não se preocupe, o controlo de secagem por sensores de humidade terminará o ciclo quando a roupa estiver seca.
- Se não quer despejar o depósito de condensação manualmente, pode ligar o secador diretamente ao esgoto.
- Filtro de limpeza fácil para maior comodidade e eficiência.
- Para não esvaziar o depósito de condensação manualmente, pode fazer uma ligação direta ao esgoto (inclui tubo).
- Paineis laterais anti-vibração para que o silêncio volte finalmente à sua Cozinha.

Technical data

Tipo de construção: Livre instalação
Tampo amovível: Não
Abertura da porta: Abertura à direita
Comprimento do cabo de alimentação eléctrica: 145.0 cm
Altura sem tampo: 0 mm
Dimensões do produto: 842 x 598 x 613 mm
Peso líquido: 48.3 kg
Gás fluorado com efeito estufa: Não
Tipo de agente de frio: R290
Dispositivo hermeticamente fechado: Sim
Código EAN: 4242006305390
Potência da ligação: 625 W
Corrente: 10 A
Voltagem: 220-240 V
Frequência: 50 Hz
Capacidade: 8.0 kg
Classe de eficiência energética: A++
Consumo de energia secador eléctrico, plena carga - NOVO (2010/30/EC):	87 kWh
Tempo de programa padrão de algodão em plena carga: 205 min
Consumo de energia secador eléctrico, carga parcial - NOVO (2010/30/EC): 1.14 kWh
Tempo de programa padrão de algodão em carga parcial: 130 min
Consumo de energia anual ponderado, secador eléctrico - NOVO (2010/30/EC): 236.0 kWh/a
Programa de tempo ponderado: 162 min
Agente de condensação eficiência plena carga (%): 81 %
Agente de condensação eficiência carga parcial (%): 81 %
Condensação eficiência ponderada (%): 81 %



4 242006 305390

**Máquina de Secar Roupa, Bomba de Calor, 8 kg, Branco
3SB581B**

Medidas em mm

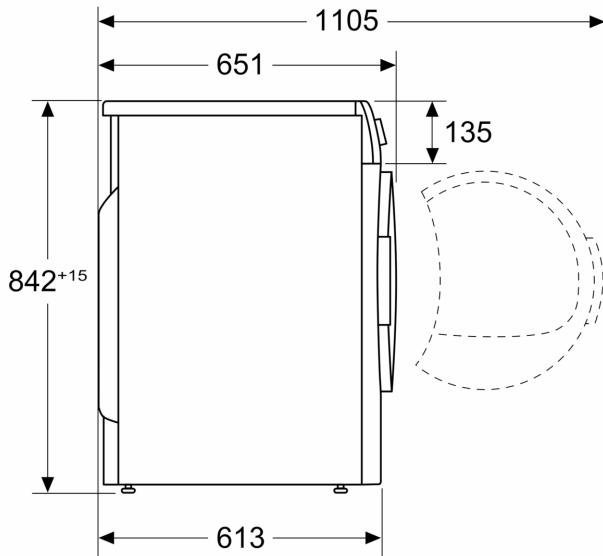

Medidas em mm

